

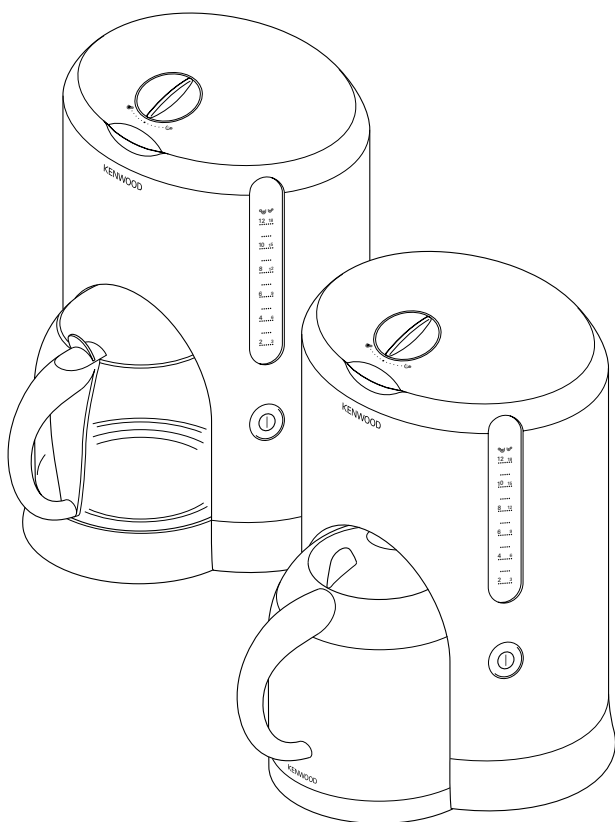

Kenwood Limited, New Lane, Havant, Hampshire PO9 2NH, UK
www.kenwoodworld.com

56086/3

KENWOOD



CM370 series

CM380 series

English	2 - 4
Nederlands	5 - 7
Français	8 - 10
Deutsch	11 - 13
Italiano	14 - 16
Português	17 - 19
Español	20 - 22
Dansk	23 - 25
Svenska	26 - 28
Norsk	29 - 31
Suomi	32 - 34
Türkçe	35 - 37
Česky	38 - 40
Magyar	41 - 43
Polski	44 - 46
Русский	47- 50
Ελληνικά	51 - 53
عربي	٥٣ - ٥٢

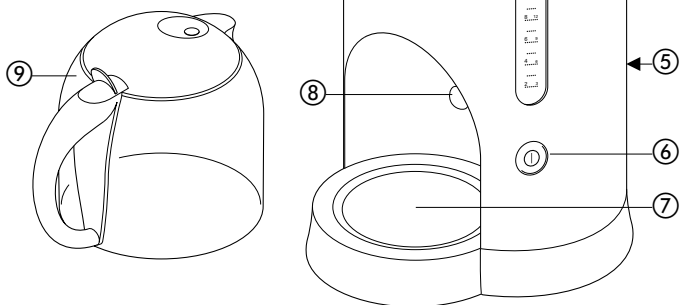
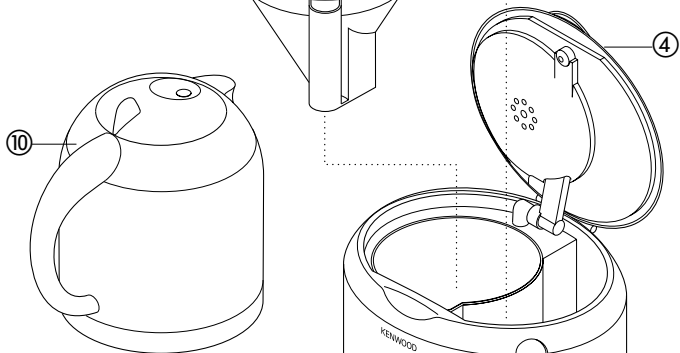
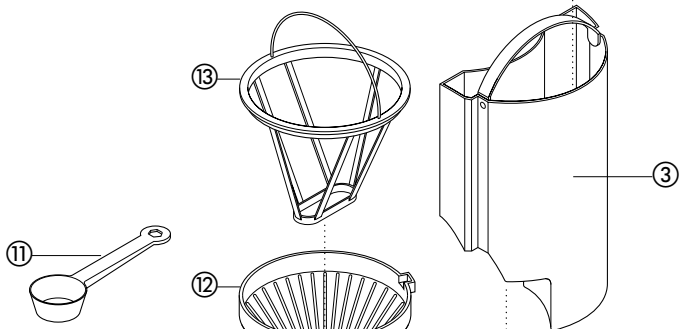
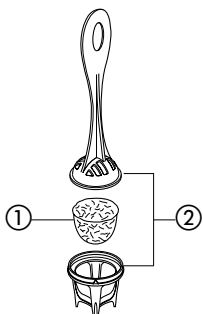
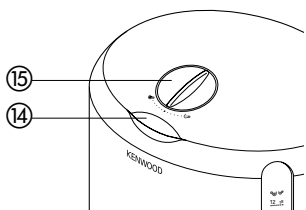

safety

- Watch out for steam, never lift the tank lid during the brewing cycle.
- **CM370 series only:** never touch the hotplate.
- Always lift the lid using the lid opening lip.
- Keep children away from the machine. And never let the cord hang down where a child could grab it. Push excess cord inside the back of the machine.
- Never use a damaged machine. Get it checked or repaired: see 'service'.
- Never put the machine in water or let the cord or plug get wet - you could get an electric shock.
- Unplug:
 - before filling with water
 - before cleaning
 - after use.
- Never leave the machine on unattended.
- Don't let the cord touch hot parts.
- Don't let infirm people use the machine without supervision.
- Don't let children play with this machine.
- Only use the machine for its intended domestic use.
- Always make sure there is water in the tank before switching on.
- This coffee maker is only suitable for use with the type of carafe supplied.

before plugging in

Make sure your electricity supply is the same as the one shown on the underside of your machine.

- This machine complies with European Economic Community Directive 89/336/EEC.

before using for the first time

- 1 Remove all packaging.
- 2 Wash the parts: see 'care and cleaning'.
- 3 Push excess cord inside the back of the machine.

- 4 Run two lots of water through the machine (without coffee) to clean it out. Fill the tank to the top cup mark when you do this. See 'to make coffee'.

key

- ① water filter
- ② water filter holder
- ③ removable water tank
- ④ lid
- ⑤ compartment for excess cord
- ⑥ on/off switch with indicator light
- ⑦ hotplate (model CM370 series only)
- ⑧ anti drip activating device
- ⑨ glass carafe and lid (model CM370 series only)
- ⑩ thermal carafe and lid (model CM380 series only)
- ⑪ measuring spoon
- ⑫ filter holder
- ⑬ permanent coffee filter (or use a paper filter instead)
- ⑭ lid opening lip
- ⑮ aroma control

to make coffee

- 1 Lift the lid.
- 2 Lift out the water tank from the coffee maker.
- 3 Separate the water filter holder by pulling the unit apart and place the water filter inside. Fit the unit back together.
- 4 Turn the handle on the water filter holder and align the arrow on the base with the letter for the current corresponding month eg F for February.
- 5 Lower the water filter holder into the water tank and fit into position in the recess.
- 6 Fill the tank with the desired amount of water. The water must be between the top and bottom cup marks. Do not fill above the MAX level. (Alternatively fill the water tank when fitted inside the coffee maker but take care not to cause spillage.)

- Use cold water. We recommend using filtered water from a Kenwood Water Filter as it reduces limescale. Never use warm or fizzy water.
- 7 Replace the water tank back into the coffee maker.
- 8 Ensure the filter holder is in position in the coffee maker.
- 9 Fit either the permanent filter supplied or a paper filter into the filter holder. Add the coffee, use the spoon provided (approximately 1 level spoon per cup or to taste).
- 10 Close the lid and adjust the aroma control as required. Turn the control to the left for stronger coffee and to the right for weaker coffee.

11 **CM370 series**

- Put the carafe on the hotplate.

CM380 series

To achieve the best performance, rinse the thermal carafe with hot water immediately before switching on the coffee maker.

- Screw the lid onto the thermal carafe. For brewing, the lid should be fully closed with the tab on the lid in line with the carafe handle. Put the carafe on the base.
- 12 Plug in and switch on, the light will glow.
- 13 Don't remove the carafe until brewing has finished.

CM370 series

- The hot plate will keep your coffee hot, but the sooner you drink it, the better it will taste.
- It is recommended to only keep the machine switched on for a maximum of 2 hours providing there is coffee in the carafe. Do not leave the machine switched on with an empty carafe on the hotplate.

CM380 series

- To pour coffee after brewing has finished, unscrew the lid 180° so that the tab on the lid is in line with the pouring spout. Once the desired amount of coffee has been poured, screw the lid back on to best retain the coffee temperature.

- As soon as all the coffee has brewed, switch off and unplug the machine.
- If you haven't used the machine for a while, run one lot of water through it (without coffee) to clean it out. Fill the water tank to the top cup mark when you do this.
- Never put the carafe in the microwave.

care & cleaning

- Always switch off, unplug and allow to cool before cleaning.
- Never put the machine in water or let the cord or plug get wet.
- Don't wash parts in the dishwasher.

water filter

- Change and discard the water filter after 70 brewing operations or within a calendar month whichever is sooner.

carafe, lid, permanent filter, filter holder, water filter holder

- Wash, then dry.

body

- Wipe with a damp cloth, then dry. Don't use abrasives - they'll scratch the plastic and metal surfaces.

descaling

You'll know when limescale has built up because your coffee will take longer to come through. When this happens it's time to descale.

important

When descaling always remove the water filter and water filter holder first.

to descale

- 1 Buy a suitable descaler.
- 2 Descale the machine.
- 3 After descaling, run several lots of water through the machine to clean it out. Fill the tank to the top cup mark when you do this.
- 4 Wash the parts.

service

- If the cord is damaged it must, for safety reasons, be replaced by Kenwood or an authorised Kenwood repairer.

If you need help with:

- using your machine or
 - servicing, spare parts or repairs
- Contact the shop where you bought your machine.

Vouw voor het lezen a.u.b. de voorpagina met illustraties uit

veiligheid

- Pas op voor stoom. Til het deksel nooit op terwijl de koffie wordt gezet.
- **Alleen modellen CM370:** raak de warmhoudplaat nooit aan.
- Til het deksel altijd aan het lipje omhoog.
- Houd kinderen uit de buurt van het apparaat en laat nooit het snoer omlaaghangen waar kinderen het kunnen vastpakken. Druk het teveel aan snoer in de achterkant van het apparaat.
- Gebruik het apparaat nooit als het is beschadigd. Laat het dan nakijken of repareren: zie 'klantenservice'.
- Dompel het apparaat nooit onder in water en laat het snoer of de stekker nooit nat worden – u zou anders een elektrische schok kunnen krijgen.
- Trek de stekker uit het stopcontact:
 - voordat u het apparaat met water vult;
 - voordat u het apparaat schoonmaakt;
 - na gebruik van het apparaat.
- Laat het apparaat nooit onbeheerd achter.
- Zorg dat het snoer niet in aanraking komt met hete onderdelen.
- Laat zieke personen het apparaat niet zonder toezicht gebruiken.
- Laat kinderen niet met het apparaat spelen.
- Gebruik het apparaat uitsluitend voor huishoudelijke toepassingen.
- Controleer altijd of er water in het reservoir is, voordat u het apparaat aanzet.
- Dit koffiezetapparaat is alleen geschikt voor de meegeleverde kan.

voor u de stekker in het stopcontact steekt

Controleer of de spanning bij u thuis overeenkomt met de spanning op het typeplaatje aan de onderzijde van het apparaat.

- Dit apparaat voldoet aan de EG-richtlijn 89/336/EEG.

voor het eerste gebruik

- 1 Verwijder al het verpakkingsmateriaal.
- 2 Was de onderdelen: zie paragraaf 'onderhoud en reiniging'.
- 3 Berg overtollig snoer aan de achterkant van het apparaat op.
- 4 Om het apparaat schoon te maken vult u het waterreservoir tot aan het bovenste kopje en laat u het apparaat zonder koffie doorlopen. Doe dit tweemaal. Zie 'Koffie zetten'.

- ① waterfilter
- ② waterfilterhouder
- ③ verwijderbare watertank
- ④ deksel
- ⑤ compartiment voor extra snoer
- ⑥ aan/uitschakelaar met lichtje
- ⑦ warmhoudplaat (alleen modellen CM370)
- ⑧ activering antidruppelfunctie
- ⑨ glazen kan met deksel (alleen modellen CM370)
- ⑩ thermische kan met deksel (alleen modellen CM380)
- ⑪ koffieschep
- ⑫ filterhouder
- ⑬ permanent koffiefilter (of gebruik in plaats daarvan een papieren filter)
- ⑭ deksellipje
- ⑮ geurregeling

koffie zetten

- 1 Til het deksel omhoog.
- 2 Haal de watertank uit het koffiezetapparaat.
- 3 Open de waterfilterhouder door het element uit elkaar te trekken. Plaats het waterfilter in de houder. Zet het de houder weer in het koffiezetapparaat.
- 4 Draai aan de hendel van de waterfilterhouder en breng de pijl onderop het element op één lijn met de letter voor de overeenkomstige maand, bijv. F voor februari.
- 5 Laat de waterfilterhouder in de watertank zakken en zorg dat hij goed in de inkeping past.

- 6 Vul de tank met de gewenste hoeveelheid water. Het waterniveau moet tussen het bovenste en het onderste kopje in liggen. Het waterpeil mag niet hoger zijn dan 'MAX'. (U kunt de watertank ook vullen wanneer hij in het koffiezetapparaat zit, maar dan mag u geen water morsen.)
- Gebruik koud water. Aanbevolen wordt gefilterd water van een Kenwood Water Filter te gebruiken, omdat hierdoor minder kalksteen afgezet wordt. Gebruik nooit warm of spuitwater.
- 7 Zet de watertank terug in het koffiezetapparaat.
- 8 Zorg dat de filterhouder goed in het koffiezetapparaat zit.
- 9 Leg het meegeleverde permanente filter, of een papieren koffiefilter, in de filterhouder. Doe de koffie met de meegeleverde schep in het filter (ca. 1 afgestreken schep per kopje of naar smaak).
- 10 Sluit het deksel en verstel de geurregeling naar wens. Draai de regelknop naar links voor sterkere koffie en naar rechts voor zwakkere koffie.
- 11 **modellen CM370**
 - Plaats de kan op de warmhoudplaat.
- modellen CM380**
Voor het beste resultaat spoelt u de thermische karaf met heet water vlak voordat u het koffiezetapparaat aanzet.
- Schroef het deksel op de thermische kan. Tijdens het koffiezetten moet het deksel goed dicht gedraaid zijn, met het lipje van het deksel op één lijn met het handvat van de kan. Plaats de kan op het onderstel.
- 12 Steek de stekker in het stopcontact en zet de machine aan. Het lichtje gaat aan.
- 13 Verwijder de kan pas wanneer het apparaat klaar is met koffiezetten.

modellen CM370

- De warmhoudplaat houdt uw koffie warm, maar hoe sneller u de koffie drinkt, des te beter de koffie zal smaken.
- Aanbevolen wordt het apparaat niet langer dan 2 uur aan te laten staan, zolang er koffie in de kan zit. Laat het apparaat nooit aan staan met een lege kan op de warmhoudplaat.

modellen CM380

- Als u de koffie wilt uitschenken, draait u het deksel 180° zodat het lipje van het deksel op één lijn ligt met de schenktuit. Zodra de gewenste hoeveelheid koffie is uitgeschonken, draait u het deksel weer op de kan, zodat de koffie niet afkoelt.
- Zodra het apparaat klaar is met koffiezetten, zet u hem uit, en haalt u de stekker uit het stopcontact.
- Als u het apparaat een tijdlang niet gebruikt heeft, laat er dan veel water doorheen stromen (zonder koffie), om de machine uit te spoelen. Vul de watertank tot aan het bovenste kopje wanneer u dit doet.
- Zet de kan nooit in de magnetron.

onderhoud en reiniging

- Het apparaat altijd uitzetten, de stekker uit het stopcontact trekken en de onderdelen laten afkoelen, voordat u het schoonmaakt.
- Dompel het apparaat nooit onder in water en laat het snoer en de stekker nooit nat worden.
- Was onderdelen niet in de vaatwasmachine.

waterfilter

- Vervang het waterfilter na 70 maal koffie te hebben gezet, of na één kalendermaand, welke eerder voorkomt.

kan, deksel, permanent filter, filterhouder, waterfilterhouder

- Wassen en goed afdrogen.

apparaat

- Met een vochtige doek schoonvegen en afdrogen. Geen schuurmiddelen gebruiken: die zullen plastic en metalen oppervlakken bekrassen.

ontkalking

Wanneer het langer duurt voordat de koffie is doorgelopen, heeft er zich kalkaanslag gevormd. U moet het apparaat dan ontkalken.

belangrijk

Bij het verwijderen van kalksteen moet u altijd eerst het waterfilter en de waterfilterhouder uit het apparaat verwijderen.

ontkalken

- 1 Koop een geschikt ontkalkingsmiddel.
- 2 Ontkalk het apparaat.
- 3 Na het ontkalken moet u het apparaat enige malen met een vol waterreservoir laten doorlopen.
- 4 Was de onderdelen af.

service

- Als het snoer beschadigd is, moet het om veiligheidsredenen worden vervangen of gerepareerd door Kenwood of een bevoegd Kenwood-monteur.

Als u hulp nodig heeft bij:

- het gebruik van uw apparaat of
- onderhoud, reserve-onderdelen of reparaties, neem dan contact op met de winkel waar u uw apparaat heeft gekocht.

Veillez déplier les illustrations de la première page

sécurité

- Surveillez la vapeur, ne soulevez jamais le couvercle pendant le cycle de préparation.
- **Série CM370 uniquement** : ne touchez jamais la plaque chauffante.
- Soulevez toujours le couvercle en utilisant le bec d'ouverture du couvercle.
- Conservez l'appareil hors de portée des enfants. Ne laissez jamais le cordon pendre de telle façon qu'un enfant puisse s'en saisir. Enfoncez toute longueur superflue de cordon dans le compartiment arrière de l'appareil.
- N'utilisez jamais un appareil endommagé ou en mauvais état. Faites-le vérifier et réparer. Pour cela, reportez-vous à la rubrique "service après-vente".
- Ne mettez jamais l'appareil dans l'eau et ne laissez jamais le cordon d'alimentation ou la prise électrique se mouiller. Vous risqueriez de vous électrocuter.
- Débranchez :
 - avant de remplir l'appareil d'eau
 - avant de nettoyer l'appareil
 - après utilisation
- Ne laissez jamais l'appareil en marche sans surveillance.
- Ne laissez pas le cordon entrer en contact avec les éléments chauds de l'appareil.
- Ne laissez pas des personnes infirmes utiliser l'appareil sans surveillance.
- Ne laissez pas les enfants jouer avec cet appareil.
- Utilisez cet appareil uniquement pour l'usage domestique auquel il est destiné.
- Assurez-vous toujours qu'il y a de l'eau dans le réservoir avant de mettre l'appareil en marche.
- Cette cafetière ne peut être utilisée qu'avec le pichet thermique fourni.

avant de brancher la cafetière

- Vérifier que le courant correspond à celui indiqué sous l'appareil.
- Cette cafetière est conforme à la directive 89/336/EEC de la CEE.

avant la première utilisation

- 1 Enlever l'emballage.
- 2 Laver les éléments – voir « entretien et nettoyage ».
- 3 Introduire la longueur de cordon inutile à l'arrière de la cafetière.
- 4 Faire passer 2 litres d'eau dans la machine (sans café) pour la nettoyer. Remplir le réservoir jusqu'à la graduation supérieure – voir « emploi ».

légende

- ① filtre
- ② porte-filtre
- ③ réservoir amovible
- ④ couvercle
- ⑤ compartiment pour l'excès de cordon
- ⑥ bouton marche/arrêt avec témoin lumineux
- ⑦ plaque chauffante (modèle CM370 seulement)
- ⑧ système d'activation anti-gouttes
- ⑨ pichet en verre et couvercle (modèle CM370 seulement)
- ⑩ pichet thermique et couvercle (modèle CM380 seulement)
- ⑪ cuillère à dosage
- ⑫ porte-filtre
- ⑬ filtre à café permanent (ou utilisez un filtre en papier à défaut)
- ⑭ bec d'ouverture du couvercle
- ⑮ sélecteur de l'arôme

faire du café

- 1 Soulevez le couvercle.
- 2 Sortez le réservoir de la cafetière.
- 3 Séparez le porte-filtre en détachant l'unité et en plaçant le filtre à l'intérieur. Assemblez l'unité.
- 4 Tournez la manette sur le porte-filtre et alignez la flèche sur le socle avec la lettre pour le mois en cours correspondant, par ex. F pour février.

- 5 Abaissez le porte-filtre dans le réservoir et positionnez-le dans le renforcement.
- 6 Remplissez le réservoir de la quantité d'eau souhaitée. Le niveau d'eau doit être compris entre les repères de tasse supérieur et inférieur. Ne remplissez pas au-delà du niveau MAX. (Sinon remplissez le réservoir d'eau lorsque l'appareil est enclenché mais faire attention à ce que l'eau ne déborde pas.)
 - L'eau doit être froide. Nous conseillons de l'eau filtrée avec un filtre à eau Kenwood pour éviter l'entartrage. N'employez jamais d'eau tiède ou pétillante.
- 7 Remplacez le réservoir d'eau dans la cafetière.
- 8 Assurez-vous que le porte-filtre est bien en place dans la cafetière.
- 9 Installez soit le filtre permanent fourni soit un filtre en papier dans le porte-filtre. Ajoutez le café, utilisez la cuillère fournie (environ 1 cuillerée par tasse ou selon les goûts).
- 10 Fermez le couvercle et réglez le sélecteur de l'arôme souhaité. Tournez le bouton vers la gauche pour un café plus fort et vers la droite pour un café moins fort.
- 11 **Série CM370**
 - Placez le pichet sur la plaque chauffante.

Série CM380

Pour une performance optimale, rincez la carafe isotherme à l'eau chaude juste avant de mettre votre machine à café en marche.

- Fixez le couvercle sur le pichet thermique. Pendant la préparation, le couvercle doit être bien fermé, la languette du couvercle alignée sur la poignée du pichet. Placez le pichet sur le socle.
- 12 Branchez et mettez en marche, le témoin s'allume.
 - 13 N'enlevez pas le pichet avant la fin de la préparation.

Série CM370

- La plaque chauffante conserve le café chaud, mais plus tôt vous le boirez, meilleur il sera.
- Il est recommandé de maintenir la cafetière allumée pendant 2 heures maximum en s'assurant qu'il reste du café dans le pichet. Ne laissez pas la cafetière allumée sur la plaque chauffante avec un pichet vide.

Série CM380

- Pour verser le café après la fin de la préparation, dévissez le couvercle à 180° pour que la languette du couvercle soit alignée sur le bec verseur. Une fois la quantité souhaitée de café versée, revissez le couvercle pour mieux préserver la température.
- Dès que la préparation est terminée, éteignez l'appareil et débranchez-le.
- Si l'appareil n'a pas été utilisé depuis longtemps, faites couler un réservoir d'eau (sans café) pour le nettoyer. Remplissez le réservoir jusqu'au repère lors de cette action.
- Ne mettez jamais le pichet au micro-ondes.

entretien et nettoyage

- Débranchez toujours l'appareil et laissez-le refroidir avant de le nettoyer.
- Ne jamais le plonger dans l'eau ni mouiller le cordon ou la prise.
- Ne nettoyez pas les éléments au lave-vaisselle.

filtre

- Changez et jetez le filtre après 70 préparations ou après un mois, selon la première de ces occurrences.

pichet, couvercle, filtre permanent, porte-filtre, porte-filtre à eau

- Lavez et séchez.

corps

- Essuyez avec un chiffon humide, puis séchez. N'utilisez pas d'agents abrasifs, ils rayeraient la surface.

détartrage

L'accumulation de tartre se signale par un temps de filtrage plus long. Il est alors temps de détartre la cafetière.

important

Pour le détartrage, ôtez toujours le filtre et le porte-filtre en premier.

pour détartre

- 1 Prendre un détartre approprié.
- 2 Détartre l'appareil.
- 3 Après cela, filtrer plusieurs réservoirs d'eau pour nettoyer la cafetière.
Remplir le réservoir jusqu'à la graduation supérieure.
- 4 Nettoyer les divers éléments.

service après-vente

- Pour des raisons de sécurité, un cordon endommagé doit être remplacé par Kenwood ou un réparateur Kenwood agréé.

Veuillez contacter votre revendeur pour tous renseignements sur :

- l'emploi de la cafetière
- les réparations ou les pièces de rechange

Bevor Sie die Bedienungsanleitung lesen, bitte Deckblatt mit Illustrationen auseinander klappen

Sicherheitshinweise

- Achten Sie auf austretenden Dampf; während des Kaffeebrühzyklus dürfen Sie niemals den Deckel des Wasserbehälters abnehmen.
- **Nur Serie CM370:** Berühren Sie niemals die Warmhalteplatte.
- Der Deckel darf nur mit der Deckelöffnungslippe angehoben werden.
- Kinder von der Maschine fernhalten. Das Netzkabel nicht herunterhängen lassen, wo ein Kind es fassen und daran ziehen kann. Überschüssiges Netzkabel in der Rückseite der Maschine verstauen.
- Benutzen Sie das Gerät nicht, wenn Gerät oder Kabel beschädigt sind (überprüfen und ggf. reparieren lassen: siehe 'Kundendienst').
- Maschine nie in Wasser stellen oder Kabel oder Stecker nass werden lassen – dies könnte einen Elektroschock verursachen.
- Stecker ziehen:
 - vor dem Befüllen mit Wasser
 - vor dem Reinigen
 - nach jedem Gebrauch.
- Gerät während des Betriebes nicht unbeaufsichtigt lassen.
- Das Kabel darf nicht mit heißen Teilen in Berührung kommen.
- Gebrechliche Personen dürfen die Maschine nicht ohne Aufsicht benutzen.
- Kinder nicht mit dem Gerät spielen lassen.
- Das Gerät ist nur für den Gebrauch im Haushalt bestimmt.
- Immer darauf achten, daß vor dem Einschalten der Wasserbehälter gefüllt ist.
- Diese Kaffeemaschine kann nur mit der mitgelieferten Karaffenart verwendet werden.

Vor dem Einschalten

- Bitte überprüfen Sie, ob die Netzspannung mit den Angaben auf dem Typenschild übereinstimmt (siehe Unterseite des Gerätes).
- Dieses Gerät entspricht der CEE-Norm 89/336 (elektromagnetische Verträglichkeit).

Vor dem ersten Gebrauch

- 1 Verpackungsmaterial vollständig entfernen.
- 2 Alle Teile reinigen: siehe 'Reinigung'.
- 3 Überschüssiges Kabel im Kabelfach auf der Rückseite des Gerätes verstauen.
- 4 Zwei Füllungen Wasser (ohne Kaffeepulver) zur Reinigung durch die Maschine laufen lassen. Dazu den Tank bis zur oberen Tassenmarkierung füllen. Siehe auch Abschnitt "Kaffee kochen".

Teilebezeichnung

- ① Wasserfilter
- ② Wasserfilterhalter
- ③ herausnehmbarer Wasserbehälter
- ④ Deckel
- ⑤ Fach für nicht benötigtes Kabel
- ⑥ Ein/Aus-Schalter mit Hinweisleuchte
- ⑦ Warmhalteplatte (nur Modell der Serie CM370)
- ⑧ Tropfschutzvorrichtung
- ⑨ Glaskaraffe und Deckel (nur Modell der Serie CM370)
- ⑩ Wärmekaraffe und Deckel (nur Modell der Serie CM380)
- ⑪ Messlöffel
- ⑫ Filterhalter
- ⑬ Permanentkaffeefilter (alternativ kann auch ein Papierfilter verwendet werden)
- ⑭ Deckelöffnungslippe
- ⑮ Aromakontrolle

Kaffe Zubereitung

- 1 Öffnen Sie den Deckel.
 - 2 Heben Sie den Wasserbehälter aus der Kaffeemaschine.
 - 3 Trennen Sie den Wasserfilterhalter. Ziehen Sie dazu die Teile auseinander und legen Sie den Wasserfilter hinein. Setzen Sie die Teile wieder zusammen.
 - 4 Drehen Sie den Griff am Wasserfilterhalter. Der Pfeil auf dem Boden muss auf den Buchstaben für den jeweiligen Monat zeigen, z.B. F für Februar.
 - 5 Setzen Sie den Wasserfilterhalter in den Wasserbehälter und positionieren Sie ihn in der Aussparung.
 - 6 Füllen Sie den Wasserbehälter mit der gewünschten Wassermenge. Die Wasserhöhe muss sich zwischen den oberen und unteren Tassenmarkierungen befinden. Die „MAX“-Markierung darf nicht überschritten werden. (Alternativ können Sie den Wasserbehälter auch füllen, während er sich in der Kaffeemaschine befindet, aber dabei müssen Sie darauf achten, dass nichts ausläuft.)
 - Verwenden Sie kaltes Wasser. Wir empfehlen, gefiltertes Wasser aus einem Kenwood Wasserfilter zu verwenden, weil dadurch die Kalkbildung verringert wird. Verwenden Sie niemals warmes oder sprudelndes Wasser.
 - 7 Setzen Sie den Wasserbehälter wieder in die Kaffeemaschine ein.
 - 8 Vergewissern Sie sich, dass der Filterhalter richtig in der Kaffeemaschine sitzt.
 - 9 Setzen Sie entweder den mitgelieferten Permanentfilter oder einen Papierfilter in den Filterhalter. Fügen Sie mithilfe des mitgelieferten Messlöffels Kaffee hinzu (ca. 1 gestrichener Messlöffel pro Tasse oder nach Geschmack).
 - 10 Schließen Sie den Deckel und stellen Sie die Aromakontrolle nach Bedarf ein. Drehen Sie den Regler nach links für stärkeren Kaffee oder nach rechts für schwächeren Kaffee.
- 11 Serie CM370**
- Stellen Sie die Karaffe auf die Warmhalteplatte.
Serie CM380
Das beste Kaffeearoma erzielen Sie, indem Sie die Warmhaltekanne unmittelbar vor dem Einschalten der Kaffeemaschine mit heißem Wasser ausspülen.
 - Schrauben Sie den Deckel auf die Wärmekaraffe. Beim Brühen sollte der Deckel fest geschlossen sein und die Lasche auf dem Deckel sollte in einer Linie mit dem Karaffengriff liegen. Stellen Sie die Karaffe auf den Boden.
- 12 Stecken Sie den Stecker in die Steckdose und schalten Sie die Kaffeemaschine ein. Das Licht leuchtet auf.
- 13 Entnehmen Sie die Karaffe erst, wenn der Brühzyklus beendet ist.
- Serie CM370**
- Die Warmhalteplatte hält Ihren Kaffee heiß, aber frischer Kaffee schmeckt besser, wenn Sie ihn möglichst schnell trinken.
 - Wir empfehlen, die Kaffeemaschine höchstens 2 Stunden eingeschaltet zu lassen. Dabei muss sich aber Kaffee in der Karaffe befinden. Lassen Sie die Kaffeemaschine nicht eingeschaltet, wenn eine leere Karaffe auf der Warmhalteplatte steht.
- Serie CM380**
- Zum Ausgießen des Kaffees nach dem Brühzyklus schrauben Sie den Deckel um 180° auf, so dass die Lasche auf dem Deckel in einer Linie mit der Ausgießöffnung liegt.

- Sobald Sie die gewünschte Kaffeemenge ausgegossen haben, schrauben Sie den Deckel wieder fest, damit die Kaffeetemperatur optimal erhalten bleibt. Wenn der gesamte Kaffee gebrüht ist, schalten Sie die Kaffeemaschine ab und ziehen Sie den Stecker aus der Steckdose.
- Wenn Sie die Kaffeemaschine einige Zeit lang nicht benutzt haben, sollten Sie zum Reinigen Wasser (ohne Kaffee) durchlaufen lassen. Füllen Sie dazu den Wasserbehälter bis zur oberen Tassenmarkierung.
- Stellen Sie die Karaffe niemals in die Mikrowelle.

Reinigung

- Schalten Sie die Kaffeemaschine vor jeder Reinigung ab, ziehen Sie den Stecker und lassen Sie sie abkühlen.
- Die Maschine nicht in Wasser tauchen. Achten Sie darauf, dass das Netzkabel und der Netzstecker nicht nass werden.
- Die Einzelteile nicht in der Geschirrspülmaschine reinigen.

Wasserfilter

- Wir empfehlen, den Wasserfilter nach 70 Brühzyklen oder nach einem Monat auszutauschen.

Karaffe, Deckel, Permanentfilter, Filterhalter, Wasserfilterhalter

Waschen Sie die Teile und trocknen Sie sie ab.

Korpus

- Wischen Sie den Korpus mit einem feuchten Tuch ab und trocknen Sie ihn. Verwenden Sie keine Scheuermittel – sie könnten die Kunststoff- und Metallteile zerkratzen.

Entkalkung

Mit der Zeit lagert sich Kalk in der Kaffeemaschine ab. Sie merken es daran, dass der Kaffee wesentlich langsamer durchläuft. Daher sollte das Gerät regelmäßig entkalkt werden.

Wichtiger Hinweis

Wenn Sie die Kaffeemaschine entkalken wollen, müssen Sie immer zuerst den Wasserfilter und den Wasserfilterhalter herausnehmen.

- 1 Geeignetes Entkalkungsmittel verwenden.
- 2 Maschine entkalken.
- 3 Nach dem Entkalken zur Reinigung mehrere Füllungen Wasser durch die Maschine laufen lassen. Dazu den Tank bis zur oberen Tassenmarkierung füllen.
- 4 Alle Teile spülen.

Kundendienst

- Ist das Gerät oder das Netzkabel beschädigt, muss es aus Sicherheitsgründen ausgewechselt werden. Bringen Sie das Gerät zum autorisierten Kenwood Kundendienst oder zu Ihrem Fachhändler.

Sollten Sie Fragen zu Gebrauch, Wartung, Ersatzteilen oder Reparaturen haben, wenden Sie sich bitte an Ihren Fachhändler.

Si prega di aprire la prima pagina, al cui interno troverete le illustrazioni

sicurezza

- Fare attenzione alla fuoriuscita di vapore, non sollevare mai il coperchio della vasca durante l'infusione.
- **solo modello CM370:** non toccare la piastra termica.
- Sollevare sempre il coperchio mediante la linguetta di apertura.
- Tenere lontani i bambini da questo apparecchio. Non lasciare che il cavo penda da un punto dove un bambino potrebbe tirarlo. Spingere il cavo in eccesso nell'apposito avvolgicavo sul retro dell'apparecchio.
- Non usare mai l'apparecchio se appare danneggiato. Farlo controllare o riparare - vedere sezione 'manutenzione'.
- Non immergere mai l'apparecchio nell'acqua e non lasciare che il cavo o la spina si bagnino, altrimenti si rischia una scossa elettrica.
- Spegnerne l'apparecchio e togliere la spina dalla presa elettrica:
 - prima di riempire d'acqua l'apparecchio
 - prima della pulizia
 - dopo l'uso.
- Non allontanarsi mentre l'apparecchio è in funzione.
- Non lasciare che il cavo venga a contatto con superfici molto calde.
- Non lasciare che persone inferme usino questo apparecchio senza adeguata supervisione.
- Non lasciare che i bambini giochino con l'apparecchio.
- Usare l'apparecchio solo per l'uso domestico a cui è stato destinato.
- Controllare sempre che il recipiente contenga acqua prima di accendere l'apparecchio.
- Questa caffettiera elettrica è utilizzabile solamente con il tipo di caraffa fornito.

prima di collegare l'apparecchio alla rete elettrica

- Assicurarsi che la tensione della vostra rete elettrica sia la stessa di quella indicata sulla targhetta sotto l'apparecchio.
- Questo apparecchio è conforme alla Direttiva Comunitaria 89/336/EEC.

prima dell'uso

- 1 Togliere tutto il materiale di imballaggio.
- 2 Lavare i componenti dell'apparecchio (vedere sezione "manutenzione e pulizia")
- 3 Spingere il cavo in eccesso nell'apposita rientranza sul retro della caffettiera elettrica.
- 4 Fare passare acqua nella caffettiera due volte (senza caffè) per pulirla. Riempire la vasca fino al contrassegno superiore quando si svolge questa operazione. Vedere "per fare il caffè".

chiave

- ① filtro per l'acqua
- ② portafiltro per l'acqua
- ③ vasca per l'acqua estraibile
- ④ coperchio
- ⑤ rientranza per il cavo in eccesso
- ⑥ interruttore acceso/spento con spia indicatrice
- ⑦ piastra termica (solo modello CM370)
- ⑧ dispositivo di attivazione del sistema anti-gocciolamento
- ⑨ caraffa in vetro e coperchio (solo modello CM370)
- ⑩ caraffa termica e coperchio (solo modello CM380)
- ⑪ misurino
- ⑫ portafiltro
- ⑬ filtro permanente per il caffè (oppure filtro di carta)
- ⑭ linguetta di apertura del coperchio
- ⑮ controllo aroma

per fare il caffè

- 1 Sollevare il coperchio.
- 2 Estrarre la vasca per l'acqua dalla caffettiera elettrica.
- 3 Smontare l'unità portafiltro per l'acqua separandone le parti e inserire all'interno il filtro per l'acqua. Rimontare l'unità.
- 4 Ruotare il manico sul portafiltro per l'acqua allineando la freccia posta sulla base con la lettera corrispondente al mese corrente (es F per febbraio).
- 5 Abbassare il portafiltro per l'acqua nella vasca per l'acqua e collocarlo nel comparto corrispondente.
- 6 Riempire la vasca con la quantità di acqua desiderata. Il livello dell'acqua deve essere compreso tra i contrassegni superiore e inferiore. Non superare il livello MASSIMO (MAX). (Alternativamente riempire la vasca dell'acqua senza estrarla dalla caffettiera elettrica, ma fare attenzione a non spandere.)
- Utilizzare acqua fredda. Si consiglia l'uso di acqua filtrata mediante un filtro idrico Kenwood per ridurre la quantità di calcare. Non utilizzare mai acqua tiepida o frizzante.
- 7 Inserire nuovamente la vasca per l'acqua nella caffettiera elettrica.
- 8 Controllare la corretta posizione del portafiltro.
- 9 Inserire nel portafiltro il filtro permanente fornito o un filtro di carta. Aggiungere il caffè utilizzando il misurino fornito (circa 1 misurino raso per tazza oppure a piacere).
- 10 Chiudere il coperchio e regolare il controllo aroma come desiderato. Ruotare il controllo verso sinistra per un caffè più forte e verso destra per un caffè più leggero.

11 **modello CM370**

- Collocare la caraffa sulla piastra termica.

modello CM370

Per ottenere i risultati migliori, sciacquare la caraffa termica con acqua calda immediatamente prima di accendere la caffettiera elettrica.

- Avvitare il coperchio sulla caraffa termica. Durante l'infusione il coperchio deve essere completamente chiuso con la linguetta allineata con il manico della caraffa. Collocare la caraffa sulla base.
- 12 Inserire la spina nella presa di corrente e accendere l'apparecchio, la spia si illuminerà.
 - 13 Non togliere la caraffa fino al termine dell'infusione.

modello CM370

- La piastra termica manterrà caldo il caffè, ma il gusto del caffè è migliore se bevuto fresco.
- Si consiglia di tenere acceso l'apparecchio solo per un massimo di 2 ore, sempre che la caraffa contenga del caffè. Non lasciare l'apparecchio acceso con la caraffa vuota sulla piastra termica.

modello CM380

- Per versare il caffè al termine dell'infusione, svitare il coperchio di 180° in modo che la linguetta sul coperchio sia allineata con il beccuccio. Dopo aver versato la quantità di caffè desiderata, riavvitare il coperchio in modo da mantenere caldo il caffè rimanente.
- Al termine dell'infusione, spegnere e disinserire la spina dell'apparecchio.
- Se l'apparecchio non è stato utilizzato per un certo tempo, pulirlo facendo passare una vasca d'acqua (senza caffè). Per questa operazione riempire la vasca per l'acqua fino al contrassegno superiore.
- Non mettere mai la caraffa nel forno a microonde.

pulizia e cura dell'apparecchio

- Prima della pulizia bisogna sempre spegnere l'apparecchio, togliere la spina dalla presa elettrica e farlo raffreddare.
- Non immergere mai la caffettiera elettrica in acqua né lasciare che il cavo o la spina si bagnino.
- Non lavare nessun componente in lavastoviglie.

filtro per l'acqua

- Sostituire e gettare il filtro per l'acqua dopo 70 infusioni o al massimo entro un mese.

caraffa, coperchio, filtro permanente, portafiltro, portafiltro per l'acqua

- Lavare quindi asciugare.

corpo

- Pulire con un panno umido, quindi asciugare.
Non utilizzare prodotti abrasivi, potrebbero graffiare le superfici di plastica o metalliche.

rimozione del calcare

Quando si sarà accumulato calcare il caffè impiegherà più tempo a uscire. E' ora di disincrostare l'apparecchio.

importante

Prima delle operazioni di rimozione del calcare estrarre sempre il filtro e il portafiltro per l'acqua.

per disincrostare

- 1 Acquistare un agente disincrostante adatto.
- 2 Disincrostare la caffettiera elettrica.
- 3 Dopo la disincrostazione, fare passare acqua varie volte nella caffettiera elettrica per pulirla.
Riempire la vasca fino al contrassegno superiore per questa operazione.
- 4 Lavare i componenti.

manutenzione

- In caso il cavo sia danneggiato, per ragioni di sicurezza deve essere sostituito solo dal fabbricante oppure da un addetto Kenwood autorizzato alle riparazioni.

Se si ha bisogno di assistenza riguardo:

- l'utilizzo della caffettiera elettrica
 - assistenza tecnica, parti di ricambio o riparazioni
- contattare il negozio dove si è acquistato l'apparecchio.

Por favor desdobre a primeira página, que contém as ilustrações

segurança

- Tenha cuidado com o vapor, nunca tire a tampa do depósito durante o ciclo de preparação do café.
- **só na série CM370:** nunca toque na placa.
- Tire sempre a tampa utilizando o rebordo de abertura da tampa.
- Mantenha as crianças afastadas da máquina. E nunca deixe o cabo eléctrico dependurado num local onde uma criança o possa agarrar. Empurre o excesso de cabo para dentro das costas da máquina.
- Nunca utilize uma máquina danificada. Leve-a a arranjar: verifique a secção “serviço”.
- Nunca mergulhe a máquina em água nem deixe que o cabo ou a ficha se molhem pois poderá sofrer um choque eléctrico.
- Desligue a ficha da tomada:
 - antes de encher de água
 - antes de limpar
 - após a utilização
- Nunca deixe a máquina a funcionar sozinha.
- Não deixe que o cabo toque em peças quentes.
- Não permita que pessoas debilitadas utilizem a máquina sem supervisão.
- Não deixe as crianças brincarem com a máquina.
- Utilize a máquina apenas para o uso doméstico pretendido.
- Certifique-se sempre de que existe água no depósito antes de ligar a máquina.
- Esta máquina de café só deve ser utilizada com o tipo de jarro térmico fornecido.

antes de ligar o aparelho

- Certifique-se de que a instalação eléctrica em sua casa corresponde à indicada na base da sua máquina.
- Esta máquina cumpre os requisitos da Directiva 89/336/CEE da Comunidade Económica Europeia.

antes da primeira utilização

- 1 Desembale completamente a máquina.
- 2 Lave as peças: veja “manutenção e limpeza”.
- 3 Introduza o excesso de cabo nas costas da máquina.
- 4 Faça passar dois lotes de água pela máquina (sem café) para a limpar. Para tal, encha o depósito até à marca da chávena superior. Veja a secção “como fazer café”.

chave

- ① filtro de água
- ② porta-filtro de água
- ③ depósito de água amovível
- ④ tampa
- ⑤ compartimento para excesso de cabo
- ⑥ interruptor para ligar/desligar com indicador luminoso
- ⑦ placa (só no modelo da série CM370)
- ⑧ dispositivo activador do anti-gotas
- ⑨ jarro térmico de vidro e tampa (só no modelo da série CM370)
- ⑩ jarro térmico e tampa (só no modelo da série CM380)
- ⑪ medida
- ⑫ porta-filtro
- ⑬ filtro de café permanente (ou utilize um filtro de papel)
- ⑭ rebordo de abertura da tampa
- ⑮ controlo de concentração

como fazer café

- 1 Tire a tampa.
- 2 Tire o depósito de água da máquina de café.
- 3 Desmonte o porta-filtro de água, puxando as peças para as separar, e coloque o filtro de água no interior. Torne a montar a unidade.
- 4 Rode a pega do porta-filtro de água e alinhe a seta da base com a letra correspondente ao mês actual, por exemplo “F” para Fevereiro.

- 5 Introduza o porta-filtro de água no depósito de água e encaixe-o na concavidade, na posição devida.
- 6 Encha o depósito com a quantidade de água pretendida. O nível da água deve situar-se entre as marcas de chávena superior e inferior. Não encha acima do nível "MAX".
(Alternativamente, encha o depósito de água já introduzido na máquina de café, mas tenha cuidado para não provocar derrames.)
 - Utilize água fria. Recomendamos que utilize água filtrada por um filtro de água Kenwood pois reduz a formação de calcário. Nunca utilize água quente ou gaseificada.
- 7 Torne a introduzir o depósito de água na máquina de café.
- 8 Certifique-se de que o porta-filtro está colocado na posição devida na máquina de café.
- 9 Instale o filtro permanente fornecido ou um filtro de papel no porta-filtro. Adicione o café utilizando a medida fornecida (aproximadamente 1 colher rasa por chávena ou ao seu gosto).
- 10 Feche a tampa e ajuste o controlo de concentração, conforme desejado. Rode o controlo para a esquerda para preparar café mais forte e para a direita para café mais fraco.
- 11 **série CM370**
 - Coloque o jarro térmico na placa.**série CM380**

Para conseguir o melhor desempenho, enxágue o jarro térmico com água quente imediatamente antes de ligar a máquina de café.

 - Coloque e rosque a tampa no jarro térmico. Ao preparar o café, a tampa deve estar completamente fechada com a patilha da tampa alinhada com a pega do jarro. Coloque o jarro térmico sobre a placa.

- 12 Ligue a ficha à tomada e ligue no interruptor e a luz acenderá.
- 13 Não retire o jarro térmico até a preparação do café estar concluída.

série CM370

- A placa manterá o café quente, mas quanto mais rapidamente o beber, melhor saberá.
- Recomendamos que apenas mantenha a máquina ligada por um máximo de 2 horas, desde que haja café no jarro térmico. Não deixe a máquina ligada com o jarro térmico vazio colocado na placa.

série CM380

- Para vaziar o café após a preparação, desenrosque a tampa 180° para que a patilha da tampa fique alinhada com o bico de vaziar. Assim que tenha vazado a quantidade de café desejada, torne a rosca a tampa para que o café mantenha a temperatura o melhor possível.
- Assim que todo o café tenha sido preparado, desligue a máquina no interruptor e desligue a ficha da tomada.
- Se não tiver utilizado a máquina por algum tempo, passe um lote de água pela máquina (sem café) para a limpar. Encha o depósito de água até à marca da chávena superior para este efeito.
- Nunca coloque o jarro térmico no microondas.

manutenção e limpeza

- Desligue sempre no interruptor, desligue a ficha da tomada e deixe arrefecer antes de limpar.
- Nunca mergulhe a máquina em água nem deixe que o cabo ou a ficha se molhem.
- Não lave as peças na máquina de lavar loiça.

filtro de água

- Mude e descarte o filtro de água após 70 operações de preparação de café ou ao fim de um mês, conforme o que ocorrer primeiro.

jarro térmico, tampa, filtro permanente, porta-filtro, porta-filtro de água

- Lave e depois seque.

corpo do aparelho

- Limpe com um pano humedecido e depois com um pano seco. Não utilize abrasivos pois estes riscam as superfícies plásticas e metálicas.

descalcificação

Irá aperceber-se de quando as incrustações calcárias se acumularam na máquina porque o café levará mais tempo a sair. Quando isto ocorrer, será altura de proceder à descalcificação.

importante

Ao desincrustar e limpar o calcário do aparelho, retire sempre primeiro o filtro de água e o porta-filtro de água.

como descalcificar a máquina

- 1 Compre um produto descalcificante apropriado.
- 2 Descalcifique a máquina.
- 3 Após a descalcificação, passe vários lotes de água pela máquina para a limpar. Encha o depósito até à marca da chávena superior ao fazer isto.
- 4 Lave as peças.

assistência técnica

- Se o cabo estiver danificado, deverá, por razões de segurança, ser substituído num posto de assistência técnica autorizado.

Se precisar de ajuda no que se refere a:

- como utilizar a máquina ou
- assistência, sobresselentes ou reparações, contacte o estabelecimento onde comprou a sua máquina.

Por favor, despliegue la cubierta que contiene las ilustraciones.

seguridad

- Tenga cuidado con el vapor; nunca levante la tapadera del depósito durante el ciclo de preparación.
 - **Serie CM370 sólo:** nunca toque la placa térmica.
 - Levante siempre la tapadera utilizando el pico de apertura de la tapadera.
 - Mantenga a los niños alejados del aparato y nunca deje que el cable cuelgue de donde un niño pudiera agarrarlo. Introduzca el exceso de cable en la parte posterior del aparato.
 - Nunca utilice un aparato si está dañado. Llévelo a revisar o reparar: vea “mantenimiento”.
 - Nunca sumerja el aparato en agua ni deje que el cable o el enchufe se mojen – podría sufrir una descarga eléctrica.
 - Desenchufe:
 - antes de llenar de agua
 - antes de limpiar
 - después del uso.
 - Nunca deje el aparato desatendido mientras esté en funcionamiento.
 - No deje que el cable toque piezas calientes.
 - No deje que personas discapacitadas utilicen el aparato sin supervisión.
 - No deje a los niños jugar con el aparato.
 - Utilice el aparato únicamente para el uso doméstico al que está destinado.
 - Asegúrese siempre de que hay agua en el depósito antes de encender el aparato.
 - Esta cafetera sólo se puede usar con el tipo de jarra facilitado.
- antes de enchufarla**
- Asegúrese de que la corriente eléctrica es la misma que se muestra en la parte inferior del aparato.

- Este aparato cumple con la Directiva de la Comunidad Económica Europea 89/336/CEE.

antes de usarla por primera vez

- 1 Retire todo el embalaje.
- 2 Limpie las piezas, vea “cuidados y limpieza”.
- 3 Guarde el cable que sobre dentro de la parte posterior del aparato.
- 4 Pase dos veces agua (sin café) por el aparato para limpiarlo. Al hacerlo, llene el depósito hasta la marca superior. Ver “para hacer café”.

leyenda

- ① filtro de agua
- ② soporte del filtro de agua
- ③ depósito de agua extraíble
- ④ tapadera
- ⑤ compartimiento para el cable sobrante
- ⑥ interruptor de encendido/apagado con luz indicadora
- ⑦ placa térmica (modelo serie CM370 sólo)
- ⑧ dispositivo de activación antigoteo
- ⑨ jarra de vidrio y tapadera (modelo serie CM370 sólo)
- ⑩ jarra térmica y tapadera (modelo serie CM380 sólo)
- ⑪ cuchara medidora
- ⑫ soporte del filtro
- ⑬ filtro de café permanente (o use un filtro de papel en su lugar)
- ⑭ pico de apertura de la tapadera
- ⑮ regulador de aroma

preparación del café

- 1 Levante la tapadera.
- 2 Saque el depósito de agua de la cafetera.
- 3 Separe el soporte del filtro de agua desmontando la unidad y ponga el filtro de agua dentro. Vuelva a montar la unidad.

- 4 Gire el mango del soporte del filtro de agua y alinee la flecha de la base con la letra del mes actual correspondiente; por ej.: F para febrero.
- 5 Introduzca el soporte del filtro de agua en el depósito de agua y colóquelo en su sitio en el hueco.
- 6 Vierta la cantidad deseada de agua en el depósito. El agua debe estar entre las marcas superiores e inferiores de la taza. No sobrepase el nivel MÁX. (Otra alternativa es llenar el depósito de agua una vez acoplado dentro de la cafetera, pero teniendo cuidado de no derramar agua).
- Utilice agua fría. Recomendamos que use agua filtrada en un filtrador de agua de Kenwood, ya que reduce la cal. Nunca utilice agua caliente o con gas.
- 7 Vuelva a poner el depósito de agua en la cafetera.
- 8 Asegúrese de que el soporte del filtro esté en su sitio en la cafetera.
- 9 Ponga el filtro permanente facilitado o un filtro de papel en el soporte del filtro. Añada el café, utilizando la cuchara proporcionada (aproximadamente 1 cuchara de nivel por taza o al gusto).
- 10 Cierre la tapadera y ajuste el regulador de aroma según sea necesario. Gire el regulador hacia la izquierda para preparar café más cargado y hacia la derecha para que quede menos cargado.

11 **Serie CM370**

- Sitúe la jarra sobre la placa térmica.

Serie CM380

Para lograr el mejor rendimiento, aclare la jarra térmica con agua caliente inmediatamente antes de encender la cafetera.

- Enrosque la tapadera en la jarra térmica. Para preparar el café, la tapadera debe estar totalmente cerrada y la lengüeta de la misma debe estar alineada con el mango

de la jarra. Sitúe la jarra sobre la base.

- 12 Enchufe el aparato y enciéndalo; se encenderá la luz.
- 13 No retire la jarra hasta que termine la preparación del café.

Serie CM370

- La placa térmica mantiene el café caliente, pero cuanto antes lo beba, mejor sabrá.
- Se recomienda dejar el aparato encendido sólo durante 2 horas como máximo cuando haya café en la jarra. No deje el aparato encendido con la jarra vacía sobre la placa térmica.

Serie CM380

- Para verter el café una vez terminada la preparación, gire la tapadera 180° de forma que la lengüeta de la misma quede alineada con el pico para servir. Cuando haya servido la cantidad deseada de café, vuelva a enroscar la tapadera para que se conserve mejor la temperatura del café.
- Tan pronto como haya terminado la preparación de todo el café, apague el aparato y desenchúfelo.
- Si no ha utilizado el aparato por un tiempo, vierta agua en el aparato (sin café) para limpiarlo, llenando el depósito de agua una vez hasta la marca superior de la taza.
- Nunca ponga la jarra en el microondas.

cuidados y limpieza

- Apague, desenchufe y deje que se enfríe el aparato siempre antes de limpiarlo.
- Nunca sumerja el aparato en agua o permita que el cable o el enchufe se mojen.
- No lave las piezas en el lavavajillas.

filtro de agua

- Cambie y deseche el filtro de agua después de 70 usos o en un plazo de un mes, dependiendo del período que sea más corto.

jarra, tapadera, filtro permanente, soporte del filtro, soporte del filtro de agua

- Lávelos y después séquelos.

cuerpo

- Límpielo con un paño húmedo y séquelo después. No use abrasivos, ya que rayarían el plástico y las superficies metálicas.

eliminación de las incrustaciones de cal

Se dará cuenta de que se ha acumulado cal porque el café tardará más en salir. Cuando ocurra esto, hay que eliminar la cal incrustada.

importante

Al eliminar las incrustaciones de cal, retire siempre el filtro de agua y el soporte del filtro de agua en primer lugar.

para eliminar la cal incrustada

- 1 Compre un producto desincrustante adecuado.
- 2 Elimine la acumulación de cal del aparato.
- 3 Terminada la operación, haga pasar agua varias veces a través del aparato para limpiarlo. Cuando haga esto, llene el depósito hasta la marca superior.
- 4 Lave las piezas.

mantenimiento

- Si el cable de alimentación eléctrica está dañado, por razones de seguridad debe ser sustituido por Kenwood o un técnico autorizado de Kenwood.

Si necesita ayuda sobre:

- el uso del aparato
 - mantenimiento, piezas de recambio o reparaciones
- contacte con la tienda donde compró el aparato.

Fold forsiden med illustrationerne ud.

sikkerhed

- Pas på dampen, løft aldrig beholderens låg og fjern ikke dele under kaffebrygningen.
- **kun CM370 serien:** rør aldrig ved varmepladen.
- Løft altid låget ved hjælp af lågets åbningskant.
- Hold børn væk fra maskinen. Lad aldrig ledningen hænge ned, hvor et barn kan gribe fat i den. Skub overflødig ledning ind på bagsiden af maskinen.
- Anvend aldrig en beskadiget maskine. Få den eftersat eller repareret: se 'service'.
- Kom aldrig maskinen i vand og lad ikke ledningen eller stikket blive våde – du kan få et elektrisk stød.
- Tag stikket ud:
 - før der fyldes vand på
 - inden rengøring
 - efter brug.
- Gå aldrig fra maskinen.
- Undgå, at ledningen kommer i berøring med varme dele.
- Lad aldrig svagelige personer anvende maskinen uden opsyn.
- Lad aldrig børn lege med maskinen.
- Anvend kun maskinen til det beregnede, private formål.
- Sørg altid for, at der er vand i beholderen, før der tændes for maskinen.
- Denne kaffemaskine er kun egnet til brug med en kande af den medleverede type.

inden stikket sættes i stikkontakten

- Sørg for, at el-forsyningsens spænding er den samme som den, der er vist på bunden af maskinen.
- Denne maskine opfylder bestemmelserne for radiostøjdæmpning i EU-direktiv 89/336/EØF.

før første anvendelse

- 1 Fjern alt indpakkingsmaterialet.
- 2 Vask delene: se 'vedligeholdelse og rengøring'.
- 3 Skub overflødig ledning ind i maskinens bagside.
- 4 Lad to hold vand løbe igennem maskinen (uden kaffebønner) for at rengøre den. Fyld tanken til det øverste kopmærke, når dette gøres. Se 'sådan laver du kaffe'.

oversigt

- ① vandfilter
- ② vandfilterholder
- ③ aftagelig vandbeholder
- ④ låg
- ⑤ opbevaringsrum til overflødig ledning
- ⑥ tænd/sluk-kontakt med indikatorlampe
- ⑦ varmeplade (kun model CM370 serien)
- ⑧ drypfri aktiveringsanordning
- ⑨ glaskande og låg (kun model CM370 serien)
- ⑩ termokande og låg (kun model CM380 serien)
- ⑪ måleske
- ⑫ filterholder
- ⑬ permanent kaffefilter (eller brug et papirfilter i stedet)
- ⑭ lågets åbningskant
- ⑮ aromaknap

sådan laver du kaffe

- 1 Løft låget.
- 2 Løft vandbeholderen ud af kaffemaskinen.
- 3 Skil vandfilterholderen ved at trække enheden fra hinanden og anbring vandfilteret indeni. Sæt enheden sammen igen.
- 4 Drej håndtaget på vandfilterholderen og ret pilen på soklen ind med bogstavet for den aktuelle, tilsvarende måned, f.eks. F for februar.

- 5 Sænk vandfilterholderen ned i vandbeholderen og sæt den på plads i fordybningen.
- 6 Fyld beholderen med den ønskede mængde vand. Vandet skal stå mellem det øverste og nederste kopmærke. Fyld aldrig over 'MAX' niveauet. (Alternativt kan vandbeholderen fyldes, når den sidder inde i kaffemaskinen, men pas på ikke at spilde.)
- Brug koldt vand. Vi anbefaler, at der anvendes filtreret vand fra et Kenwood vandfilter, da det giver mindre kedelsten. Brug aldrig varmt vand eller vand med brus.
- 7 Sæt vandbeholderen ind i kaffemaskinen igen.
- 8 Sørg for at filterholderen sidder rigtigt på plads i kaffemaskinen.
- 9 Sæt enten det medleverede, permanente filter eller et papirfilter i filterholderen. Kom de malede kaffebønner i med den medfølgende ske (brug ca. 1 afrundet skefuld per kop eller efter smag).
- 10 Luk låget og justér aromaknappen efter behov. Drej knappen til venstre, hvis du ønsker stærkere kaffe, og til højre, hvis du ikke ønsker så stærk kaffe.

11 **CM370 serien**

- Sæt kanden på varmepladen.

CM380 serien

Det bedste resultat opnås ved at skylle termokanden med varmt vand, lige før der tændes for kaffemaskinen.

- Skru låget på termokanden. Ved kaffebrygning skal låget være helt lukket med fligen på låget på linie med kandens håndtag. Sæt kanden på soklen.
- 12 Sæt stikket i stikkontakten og tænd for maskinen. Lampen lyser så.
- 13 Fjern ikke kanden, før brygningen er færdig.

CM370 serien

- Varmepladen vil holde kaffen varm, men jo hurtigere du drikker den, jo bedre smager den.
- Det anbefales, at maskinen kun holdes tændt i højst 2 timer, forudsat at der er kaffe i kanden. Lad ikke maskinen stå tændt med en tom kande på varmepladen.

CM380 serien

- Når brygningen er færdig, skænker du kaffen ved at afskrue låget 180°, så fligen på låget er på linien med tuden. Når den ønskede mængde kaffe er skænket op, skrues låget på igen for at holde kaffen varm.
- Så snart kaffen er brygget, skal du slukke for maskinen og tage maskinens stik ud af stikkontakten.
- Hvis du ikke har brugt maskinen i længere tid, skal du lade et hold vand løbe igennem den (uden kaffebønner) for at rengøre den. Fyld vandbeholderen til det øverste kopmærke, når dette gøres.
- Kom aldrig kanden i mikrobølgeovnen.

vedligeholdelse & rengøring

- Sluk altid for maskinen, tag stikket ud af stikkontakten og lad maskinen køle af inden rengøring.
- Nedsenk aldrig maskinen i vand og lad aldrig ledning og stik blive våde.
- Vask ikke dele i opvaskemaskinen.

vandfilter

- Skift og kassér vandfilteret, når maskinen har været anvendt 70 gange eller efter en måned, alt efter hvad der måtte indtræffe først.

kande, låg, permanent filter, filterholder, vandfilter holder

- Vask og tør med et viskestykke.

yderside

- Tør ydersiden af med en fugtig klud og tør efter med et viskestykke. Brug ikke skuremidler, da disse kan ridse plastik- og metaloverfladerne.

afkalkning

Du vil vide, når maskinen er tilkalket, fordi det tager længere tid for kaffen at løbe igennem. Når dette sker, skal maskinen afkalkes.

vigtigt

Når maskinen afkalkes, skal vandfilteret og vandfilterholderen altid tages af først.

sådan afkalker du maskinen

- 1 Køb et egnet afkalkningsmiddel.
- 2 Afkalk maskinen.
- 3 Efter afkalkning skal du lade flere hold vand løbe igennem maskinen for at fjerne afkalkningsmidlet. Fyld tanken til det øverste kopmærke, når dette gøres.
- 4 Vask delene:

service

- Hvis ledningen bliver beskadiget, skal den af sikkerhedsgrunde udskiftes af Kenwood eller en autoriseret Kenwood forhandler.

Hvis du har brug for hjælp med:

- brug af maskinen eller
- service, reservedele eller reparationer:
kontakt den forretning, hvor maskinen er købt.

Vik ut främre omslaget med bilderna.

säkerheten

- Akta dig för ångan. Lyft aldrig upp locket under bryggningen.
- **endast CM370-serie:** Vidrör aldrig värmehållningsplattan.
- Håll alltid i öppningsgreppet när du öppnar locket.
- Håll barn på avstånd från kaffebryggaren. Låt aldrig sladden hänga ner så att barn kan gripa tag i det. Tryck in överflödig sladd på baksidan av kaffebryggaren.
- Använd aldrig maskinen om den är skadad. Få den kontrollerad eller reparerad, se "service".
- Doppa aldrig kaffebryggaren i vatten och låt inte sladden eller stickkontakten bli våt – du kan få en elektrisk stöt.
- Dra ur sladden
 - innan du fyller på vatten
 - innan du rengör kaffebryggaren
 - efter användning.
- Lämna aldrig maskinen obevakad.
- Se till att sladden inte ligger mot heta föremål.
- Låt inte handikappade personer använda kaffebryggaren utan tillsyn.
- Låt inte barn leka med maskinen.
- Använd bara maskinen för avsett bruk i hushållet.
- Kontrollera alltid att det är vatten i tanken innan du kopplar på.
- Denna kaffebryggare lämpar sig bara för användning med kanna av medföljande typ.

innan du sätter i kontakten

- Se till att nätströmmen är samma som anges på maskinens undersida.
- Denna maskin uppfyller kraven i direktiv 89/336/EEG.

innan du använder maskinen första gången

- 1 Tag bort allt förpackningsmaterial.
- 2 Rengör delarna: se "skötsel och rengöring"
- 3 Stoppa in överflödig sladd på baksidan av bryggaren.

- 4 Kör bryggaren två gånger med vatten (utan kaffe) för att göra ren den. Fyll tanken till det översta koppmärket när du gör det. Se "göra kaffe".

delar

- ① vattenfilter
- ② vattenfilterhållare
- ③ borttagbar vattentank
- ④ lock
- ⑤ utrymme för överflödig sladdlängd
- ⑥ på/av-knapp med lampa
- ⑦ varmhållningsplatta (endast modeller i CM370-serien)
- ⑧ aktiveringsmekanism för antidroppfunktionen
- ⑨ glaskanna och lock (endast CM370-serien)
- ⑩ termoskanna och lock (endast CM380-serien)
- ⑪ mått
- ⑫ filterhållare
- ⑬ permanentfilter (eller använd pappersfilter)
- ⑭ grepp för öppning av locket
- ⑮ aromreglage

brygga kaffe

- 1 Lyft upp locket.
- 2 Lyft ut vattentanken ur kaffebryggaren.
- 3 Separera vattenfilterhållaren genom att dra isär enheten och lägg i vattenfiltret. Montera ihop enheten.
- 4 Vrid handtaget på vattenfilterhållaren och se till att pilarna på basen stämmer överens med bokstaven för innevarande månad, t.ex. F för februari.
- 5 Sänk ner vattenfilterhållaren i vattentanken och sätt den på plats i uttaget.
- 6 Fyll tanken med önskad mängd vatten. Vattnet måste nå till mellan övre och nedre koppmärket. Fyll inte på över MAX-nivån. (Alternativt kan vattentanken fyllas när den sitter inuti kaffebryggaren, men var försiktig så du inte spiller.)

- Använd kallt vatten. Vi rekommenderar användning av filterrat vatten från Kenwood vattenfilter för att minska kalkavlagringar. Använd aldrig varmt eller kolsyrat vatten.
- 7 Sätt tillbaka vattentanken i kaffebyggaren.
 - 8 Se till att filterhållaren är på plats i kaffebyggaren.
 - 9 Sätt i antingen det medföljande permanentfiltret eller ett pappersfilter i filterhållaren. Tillsätt kaffet med hjälp av det medföljande måttet (ca 1 struket mått per kopp eller efter smak).

10 Stäng locket och ställ in in aromreglaget efter smak. Vrid reglaget till vänster för starkare kaffe och till höger för svagare.

11 **CM370-serien**

- Ställ kannan på varmhållningsplattan.

CM380-serien

För bäst resultat bör du skölja termoskannan med varmt vatten omedelbart innan du kopplar på kaffeapparaten.

- Skruva på locket på termoskannan. Under bryggningen ska locket vara helt stängt med markeringen i linje med kannans handtag. Ställ kannan på basen.

12 Sätt i kontakten och koppla på. Då tänds lampan.

13 Ta inte ut kannan förrän bryggningen är klar.

CM370-serien

- Varmhållningsplattan håller kaffet varmt, men det smakar bäst när det är nybryggt.
- Vi rekommenderar att kaffebyggaren står på i högst 2 timmar, förutsatt att det finns kaffe i kannan. Lämna inte byggaren på med en tom kannan på varmhållningsplattan.

CM380-serien

- För att hålla upp det färdigbryggda kaffet vrider du locket i 180° så att markeringen är i linje med pipen. När du har hållt upp önskad mängd kaffe vrider du tillbaka locket så att kaffet hålls varmt.
- Så fort som kaffet är färdigbryggt ska byggaren kopplas av och stängas av.
- Om du inte har använt byggaren på en tid ska du köra den med rikligt med vatten (utan kaffe) för att göra ren den. Fyll vattentanken till översta koppmärket när du gör det.
- Ställ aldrig kannan i mikrougn.

skötsel och underhåll

- Stäng alltid av byggaren, dra ut kontakten och låt byggaren kallna före rengöring.
- Doppa aldrig maskinen in vatten och låt inte sladden eller kontakten bli våta.
- Maskindiska inte delarna.

vattenfilter

- Byt vattenfiltret och kasta det gamla efter 70 bryggningar eller senast efter en kalendermånad.

kanna, lock, permanentfilter, filterhållare, vattenfilterhållare

- Diska och torka.

hölje

- Torka av med en fuktig trasa och torka efter med en torr. Använd inte skurmedel. De kan repa plasten och metallytorna.

kalkavlagringar

Du märker att det är för mycket kalkavlagringar när bryggningen börjar ta längre tid. Då är det dags att avkalka byggaren.

viktigt

Ta alltid ut vattenfiltret och vattenfilterhållaren innan du avkalkar byggaren.

avkalkning

- 1 Köp ett lämpligt avkalkningsmedel.
- 2 Avkalka bryggaren.
- 3 Efter avslutad behandling ska du köra bryggaren flera gånger med vatten (utan kaffe) för att göra ren den. Fyll tanken till det översta koppmärket när du gör det.
- 4 Diska delarna.

service

- Om sladden skadas måste den av säkerhetsskäl bytas ut av KENWOOD eller en av KENWOOD godkänd reparatör.
Om du behöver hjälp med
- att använda bryggaren,
- service, reservdelar eller reparationer, kan du kontakta butiken där du köpte maskinen

Brett ut framsiden med illustrasjoner

sikkerhetshensyn

- Pass opp for varm damp, løft aldri lokket på beholderen mens brygging pågår.
 - **For CM370-serien gjelder følgende:** Berør aldri varmeplaten.
 - Benytt alltid den dertil egnede «leppen» på lokket når du skal løfte opp lokket.
 - Hold barn unna kaffetrakteren. Og la aldri ledningen henge ned der barn kan få tak i den. Skyv overflødig ledning inn bak på kaffetrakteren.
 - Hvis de er tegn til skade på maskinen, skal den ikke brukes. Få den kontrollert og reparert, se "Service".
 - Legg aldri espressomaskinen i vann eller la ledningen eller støpselet bli vått - du kan få elektrisk støt.
 - Trekk ut støpselet:
 - før du fyller på vann
 - før rengjøring
 - etter bruk.
 - Ikke gå fra maskinen mens den er i bruk.
 - Ikke la ledningen komme i berøring med varme deler.
 - Ikke la handikappede mennesker bruke espressomaskinen uten tilsyn.
 - Hold øye med små barn slik at de ikke leker med apparatet.
 - Apparatet er kun beregnet til bruk i private husholdninger.
 - Pass alltid på at det er vann i tanken før du slår på strømmen.
 - Denne kaffemaskinen er kun egnet til bruk sammen med den medfølgende kannen.
- før du setter i støpselet**
- Forsikre deg om at nettspenningen stemmer overens med det som står på undersiden av kaffetrakteren.
 - Denne kaffetrakteren er i overensstemmelse med EØF-direktiv 89/336/EEC

før du tar kaffetrakteren i bruk for første gang

- 1 Fjern all emballasje.
- 2 Vask delene, se under 'stell og rengjøring'.
- 3 Skyv inn overflødig ledning bak på kaffetrakteren.
- 4 La vannet strømme gjennom kaffetrakteren to ganger (uten kaffe) for å gjøre den ren. Fyll vann på vannbeholderen til det øverste merket når du gjør dette. Se 'slik trakter du kaffe'.

delene

- ① vannfilter
- ② vannfilterholder
- ③ avtakbar vannbeholder
- ④ lokk
- ⑤ plass for overskytende ledning
- ⑥ av/på-bryter med lysindikator
- ⑦ varmeplate (kun modell i CM370-serien)
- ⑧ antidrypp-mekanisme
- ⑨ glasskanne og lokk (kun modell i CM370-serien)
- ⑩ termokanne og lokk (kun modell i CM380-serien)
- ⑪ måleskje
- ⑫ filterholder
- ⑬ permanent kaffefilter (eller bruk et papirfilter i stedet)
- ⑭ leppe for åpning av lokket
- ⑮ aromakontroll

slik lager du kaffe

- 1 Løft av lokket.
- 2 Løft vannbeholderen ut av kaffemaskinen.
- 3 Separer vannfilterholderen ved å dra enheten fra hverandre og plasser vannfilteret inni. Sett enheten sammen igjen.
- 4 Vri håndtaket på vannfilterholderen og juster pilen på fundamentet i henhold bokstaven for den aktuelle måned, for eksempel F for februar.

- 5 Senk vannfilterholderen ned i vannbeholderen og få den på plass i utsparingen.
- 6 Fyll opp beholderen med ønsket mengde vann. Vannet må stå mellom øverste og nederste koppmerke. Fyll ikke over MAX-nivå. (Alternativt kan du fylle vannbeholderen når den er plassert i kaffemaskinen, men vær da nøye med å ikke søle.)
 - Bruk kaldt vann. Vi anbefaler å bruke filtrert vann fra et Kenwood vannfilter fordi det minsker kalkholdigheten. Bruk aldri varmt vann eller sodavann.
- 7 Sett vannbeholderen tilbake i kaffemaskinen.
- 8 Pass på at filterholderen er i riktig stilling i kaffemaskinen.
- 9 Plasser det permanente filteret eller et papirfilter i filterholderen. Tilsett kaffe, bruk den medfølgende måleskje (ca. 1 strøken skje per kopp, eller etter smak).
- 10 Lukk lokket og juster aromakontrollen etter ønske. Vri kontrollen til venstre for sterkere kaffe, til høyre for svakere kaffe.
- 11 **CM370-serien**
 - Sett kannen på varmeplaten.
- CM380-serien**
For å oppnå best mulig resultat bør kaffekolben skylles i varmt vann like før kaffetrakteren slås på.
 - Skru lokket på termokannen. Under brygging bør lokket være helt lukket slik at klaffen på lokket står på linje med kannens håndtak. Sett kannen på fundamentet.
- 12 Sett i kontakten og slå bryteren på, indikatoren vil lyse.
- 13 Fjern ikke kannen før bryggingen er ferdig.
 - **CM370-serien**
 - Varmeplaten vil holde kaffen varm, men jo før du drikker den, jo bedre vil kaffen smake.
 - Maskinen bør ikke være påslått mer enn maksimalt 2 timer i strekk forutsatt at det er kaffe i kannen.

Maskinen bør ikke være påslått samtidig som det står en tom kanne på varmeplaten.

CM380-serien

- For å skjenke kaffe etter at bryggingen er ferdig skrus lokket 180° slik at klaffen på lokket står på linje med skjenketuten. Når den ønskede mengde kaffe er skjenket i, skrus lokket på plass for best mulig å bevare kaffens temperatur.
- Når kaffen er ferdig brygget, slås maskinen av og ledningen tas ut.
- Hvis det er lenge siden du har brukt maskinen, la en omgang vann «koke» gjennom maskinen (uten kaffe i) for på denne måten å rense systemet. Fyll vannbeholderen til toppmerket når du foretar denne operasjonen.
- Sett aldri kannen i mikrobølgeovn.

stell og rengjøring

- Slå alltid av bryteren, trekk ut ledningen og la maskinen avkjøles før rengjøring.
- Legg aldri kaffetrakteren i vann eller la ledningen eller støpselet bli våte.
- Ikke vask delene i oppvaskmaskin.

vannfilter

- Skift og kast vannfilteret etter 70 kaffebrygginger eller etter en måned, det som inntreffer først.

kanne, lokk, permanent filter, filterholder, vannfilterholder

- Vask, tørk deretter.

gods

- Rengjør med en fuktig klut, tørk deretter. Bruk ikke slipende rengjøringsmidler – de vil skrape opp plast- og metalloverflatene.

avkalking

Når det begynner å ta mye lenger tid å trakte kaffe, er det tegn på at det har dannet seg et kalkbelegg og det er på tide å avkalke kaffetrakteren.

viktig

Når du avkalker maskinen, husk alltid å fjerne vannfilteret og vannfilterholderen først.

avkalking

- 1 Kjøp et av spesialmidlene som er å få i handelen.
- 2 Avkalk kaffetrakteren.
- 3 Når kaffetrakteren er avkalket, la det renne flere kanner vann gjennom maskinen for å få den helt ren. Fyll beholderen helt til det øverste merket når du gjør dette.
- 4 Vask delene.

service og kundetjeneste

- Hvis ledningen er skadet, må den, av sikkerhetsmessige grunner, erstattes av KENWOOD eller en autorisert KENWOOD-reparatør.

Hvis du trenger hjelp til å

- bruke kaffetrakteren
- utføre vedlikehold eller reparasjon, ta kontakt med din forhandler.

Taita auki etusivun kuvitukset

turvallisuus

- Varo koneesta nousevaa höyryä. Älä koskaan nosta vesisäiliön kantta kahvinkeiton aikana.
- **Vain CM370-sarja:** älä koske lämpölevyä.
- Avaa kansi nostamalla kannen reunuksesta.
- Älä päästä lapsia koneen lähelle. Älä anna liitäntäjohdon roikkua sellaisessa paikassa, missä lapsi voi tarttua siihen. Työnnä ylimääräinen johto koneen takaosan sisään.
- Älä koskaan käytä vioittunutta konetta. Vie se tarkastettavaksi tai korjattavaksi: katso ohjeet kohdasta 'huolto'.
- Sähköiskuvaaran takia älä koskaan laita keitintä veteen tai anna virtajohdon tai pistotulpan kastua.
- Irrota pistotulppa pistorasiasta:
 - ennen kuin kaadat laitteeseen vettä
 - ennen puhdistusta
 - käytön jälkeen.
- Älä koskaan jätä konetta päälle ilman valvontaa.
- Älä anna virtajohdon koskettaa kuumia osia.
- Älä anna taitamattomien henkilöiden käyttää keitintä ilman valvontaa.
- Älä anna lasten leikkiä koneella.
- Kone on ainoastaan kotitalouskäyttöön.
- Varmista aina, että kahvinkeitTIMEN säiliössä on vettä ennen kuin se kytketään päälle.
- Tätä kahvinkeitintä voidaan käyttää vain toimitetun tyyppisen kannun kanssa.

ennen liittämistä verkkovirtaan

- Varmista, että koneen pohjassa esitetty jännite vastaa käytettävän verkkovirran jännitettä.
- Tämä kone täyttää Euroopan talousyhteisön direktiivin 89/336/EEC vaatimukset.

ennen ensimmäistä käyttökertaa

- 1 Poista kaikki pakkausmateriaali.
- 2 Pese osat: katso kohta 'perushuolto'.
- 3 Työnnä ylimääräinen johto koneen takaosan sisään.
- 4 Anna keittimen toimia kaksi kertaa vedellä (ilman kahvia), jotta se puhdistuisi. Täytä säiliö ylimpään kupin merkkiin asti tätä suorittaessasi. Katso kohta 'kahvin valmistus'.

kuvien selitykset

- ① vedensuodatin
- ② vedensuodattimen kannatin
- ③ irrotettava vesisäiliö
- ④ kansi
- ⑤ ylimääräisen johdon säilytyslokero
- ⑥ käynnistyskytkin merkkivalolla
- ⑦ lämpölevy (vain CM370-sarjan malli)
- ⑧ tippalukko
- ⑨ lasikannu ja kansi (vain CM370-sarjan malli)
- ⑩ termoskannu ja kansi (vain CM380-sarjan malli)
- ⑪ mittalusikka
- ⑫ suodatinteline
- ⑬ kestosuodatin (tai käytä paperisuodatinta)
- ⑭ kannen reunus
- ⑮ arominsäädin

kahvin valmistus

- 1 Nosta kansi.
- 2 Nosta vesisäiliö kahvinkeitimestä.
- 3 Vedä vedensuodattimen kannattimen osat erilleen ja aseta vedensuodatin kannattimen sisään. Aseta osat takaisin yhteen.
- 4 Käännä vedensuodattimen kannattimen kahvasta ja kohdista pohjassa oleva nuoli kuluvaan kuukauden englanninkielisen nimen alkukirjaimen kanssa, esim. F on February (helmikuu).

- 5 Laske vedensuodattimen kannatin vesisäiliöön ja kiinnitä se paikalleen syvennykseen.
- 6 Lisää säiliöön haluttu määrä vettä. Vedenpinnan on oltava ylimmän ja alimman kuppimerkin välillä. Älä täytä MAX-tason yli. (Vaihtoehtoisesti voit täyttää vesisäiliön, kun se on kahvinkeitin sisällä, mutta varo läikyttämästä vettä.)
 - Käytä kylmää vettä. Kenwoodin vedensuodattimella suodatettu vesi on parasta, sillä se vähentää kalkkikiveä. Älä koskaan käytä lämmintä tai hiilihapollista vettä.
- 7 Aseta vesisäiliö takaisin kahvinkeittimeen.
- 8 Varmista, että suodatinteline on paikallaan kahvinkeittimessä.
- 9 Aseta suodatintelineeseen joko keittimen mukana toimitettu kestosuodatin tai paperisuodatin. Lisää kahvi. Käytä mukana toimitettua mittalusikkaa (noin 1 tasapäinen mittalusikallinen kuppia kohden tai maun mukaan).
- 10 Sulje kansi ja säädä arominsäädin halutun mukaisesti. Saat vahvempaa kahvia kääntämällä säädintä vasemmalle ja laihempaa kääntämällä sitä oikealle.
- 11 **CM370-sarja**
 - Aseta kannu lämpölevylle.
- CM380-sarja**

Paras tulos saavutetaan, kun termoskannu huuhdellaan kuumalla vedellä välittömästi ennen kahvinkeitin kytkemistä päälle.

 - Kierrä kansi termoskannun päälle. Kahvinkeiton aikana kannen on oltava kokonaan kiinni siten, että kannen kieleke on kohdakkain kannun kahvan kanssa. Aseta kannu alustalle.
- 12 Kytke pistotulppa pistorasiaan ja kytke keitin päälle. Merkkivalo syttyy.
- 13 Älä siirrä kannua ennen kuin kahvinkeitto on loppunut.

CM370-sarja

- Lämpölevy pitää kahvin kuumana, mutta mitä nopeammin se juodaan, sitä paremmalta se maistuu.
- Kahvinkeitin on suositeltavaa pitää päällä korkeintaan 2 tuntia, jos kannussa on kahvia. Kahvinkeitintä ei saa jättää päälle, jos lämpölevyllä on tyhjä kannu.

CM380-sarja

- Kahvinkeiton jälkeen kaada kahvi kannusta kääntämällä kantta 180° siten, että kannen kieleke on kohdakkain kaatonokan kanssa. Kun haluttu määrä kahvia on kaadettu, kierrä kansi takaisin kiinni, jotta kahvi pysyisi kuumana.
- Heti kun kahvi on keitetty, kytke virta pois ja irrota pistotulppa pistorasiasta.
- Jos keittintä ei ole käytetty vähään aikaan, anna keittimen toimia kerran vedellä (ilman kahvia), jotta se puhdistuisi. Täytä säiliö ylimpään kuppimerkkiin asti tätä suorittaessasi.
- Älä koskaan laita kannua mikroaaltouuniin.

perushuolto

- Kytke aina virta pois päältä, irrota pistotulppa pistorasiasta ja anna keittimen jäähtyä ennen sen puhdistamista.
- Älä koskaan upota konetta veteen tai kastele sen liitäntäjohtoa tai pistoketta.
- Älä pese osia astianpesukoneessa.

vedensuodatin

- Vaihda ja hävitä vedensuodatin 70 kahvinkeitto kerran jälkeen tai yhden kalenterikuukauden kuluessa, sen mukaan kumpi niistä on ennemmin.

kannu, kansi, kestosuodatin, suodatinteline, vedensuodattimen kannatin

- Pese ja kuivaa sitten.

runko

- Pyyhi kostealla pyyhkeellä ja kuivaa sitten. Älä käytä hankaavia välineitä, sillä se saattavat naarmuttaa muovija metallipintoja.

epäpuhtauksien poistaminen

- Kun kahvin valmistus kestää kauemmin, kahvinkeittimeen on kerääntynyt kalkkikiveä. Poista kerääntyneet epäpuhtaudet.

tärkeää

Ennen kalkkikiven poistoa irrota vedensuodatin ja vedensuodattimen kannatin.

kalkkikiven poisto

- 1 Osta sopiva kalkkikiven poistoaine.
- 2 Poista kalkkikivi poistoaineen ohjeiden mukaan.
- 3 Kalkkikiven poistamisen jälkeen keitintä on käytettävä useita kertoja puhtaalla vedellä, jotta se puhdistuisi. Täytä säiliö ylimpään kupin merkkiin asti tätä suorittaessasi.
- 4 Pese osat.

huolto

- Mikäli laitteeseen tulee vikaa tai liitäntäjohto on vioittunut, ota yhteyttä valtuutettuun huoltoliikkeeseen. Yhteystiedot ja takuehdot saa joko KENWOOD-kauppiaalta tai maahantuojalta.
- Käyttöön liittyvissä kysymyksissä tai epäselvissä tapauksissa ota yhteys maahantuojaan.

Pakkauksen ja laitteen hävittämisestä antavat ohjeita ympäristöviranomaiset.

Oikeus niihin laitemuutoksiin, jotka tämän käyttöohjeen laatimisen jälkeen on tehty, pidätetään.

Kullanım yönergelerini okumaya başlamadan önce ön sayfayı açınız ve açıklayıcı resimlere bakınız

güvenlik önlemleri

- Buharı izleyin, demlenme sırasında hazne kapağını asla kaldırmayın.
- **Sadece CM370 serileri:** sıcak plakalara asla dokunmayın.
- Kapağı daima kapak açma tutamağından açın.
- Çocukları kahve makinesinden uzak tutunuz. Aygıtın kordonunu sarkık bırakmayınız. Çünkü, çocuklar kordonu çekip aygıtı düşürebilir. Fazla kordonu aygıtın arkasındaki yuvaya sarınız.
- Hasarlı kahve makinesini hiçbir biçimde kullanmayınız. Derhal onarımcıya götürünüz ve denetimden geçirtiniz. Bu konuda 'bakım' bölümüne bakınız.
- Kahve makinesini, elektrik kordonunu ve fişini sulu ve ıslak yerlere koymayınız ve ıslatmayınız. Aksi takdirde ceryana çarpılabilirsiniz.
- Aşağıdaki durumlarda kahve makinesinin fişini prizden çekiniz:
 - su doldurmadan önce
 - temizleden önce
 - kullanımdan sonra
- Kahve makinesinin başından hiçbir zaman ayrılmayınız.
- Elektrik kordonunun kahve makinesinin kızgın ve sıcak yerlerine değmemesine dikkat ediniz.
- Özürlü ve yaşlı kişilerin kahve makinesini yalnızca denetim altında kullanmalarına izin veriniz.
- Çocukların kahve makinesiyle oynamalarına dikkat ediniz.
- Kahve makinesini yalnızca evde kullanınız
- Kahve makinesini çalı...tırmadan önce su haznesinde yeterli miktarda su bulunduğundan emin olunuz.
- Bu kahve makinesi sadece verilen sürahi ile kullanılması içindir.

elektrik akımına bağlanması

- Aygıtı kullanmadan önce evinizdeki elektrik akımının aygıtta belirtilen akımla aynı olduğundan emin olunuz.
- Bu aygıt, 89/336/EEC sayılı Avrupa Ekonomik Topluluğu Yönergesi'ne uygun olarak üretilmiştir.

ilk kullanımdan önce

- 1 Aygıtı kullanmadan önce tüm ambalajını açınız.
- 2 Aygıtın tüm parçalarını yıkayınız. Bu konuda 'bakım ve temizlik' bölümüne bakınız.
- 3 Fazla elektrik kordonunu aygıtın arkasındaki kordon sarma yuvasına itiniz.
- 4 Kahve makinesini içine kahve koymadan önce iki kez bol suyla yıkayınız. Arkasından su haznesini azami düzeye kadar suyla doldurunuz. Bu konuda 'kahve hazırlama' bölümüne bakınız.

kahve makinesinin parçaları

- ① su filtresi
- ② su filtre tutamağı
- ③ ıkarılabilir su haznesi
- ④ kapak
- ⑤ uzun kablo için alan
- ⑥ işık göstergeli açma/kapama düğmesi
- ⑦ sıcak plaka (sadece model CM370 serileri için)
- ⑧ damlamayı önleyici aktivasyon cihazı
- ⑨ cam sürahi ve kapağı (sadece model CM370 serileri için)
- ⑩ termal sürahi ve kapağı (sadece model CM380 serileri için)
- ⑪ ölçme kaşığı
- ⑫ filtre tutucu
- ⑬ kalıcı kahve filtresi (bunun yerine kağıt filtre de kullanılabilir)
- ⑭ kapak açma yeri
- ⑮ aroma kontrolü

kahve yapmak için

- 1 Kapağı kaldırın.
- 2 Su haznesini kahve makinesinden kaldırarak çıkarın.
- 3 Üniteyi çekerek su filtresi tutamağını üniteden ayırın ve su filtresini içeriye yerleştirin. Üniteyi tekrar birleştirin.
- 4 Su filtresinde bulunan tutamağı çevirin ve alt tarafta bulunan oku içinde bulunduğunuz aya getirin. Örn. Şubat için F.
- 5 Su filtresi tutamağını su haznesine getirin ve ilgili yerde konumlandırın.
- 6 Tanka istediğiniz kadar su doldurun. Su seviyesi üst ve alt işaretler arasında olmalıdır. MAX seviyesinin üstüne geçmeyin. (Su haznesini alternatif olarak kahve makinesine takı iken de doldurabilirsiniz, fakat dökmek için özen gösterin.)
- Soğuk su kullanın. Kireçlenmeyi önleyeceğinden Kenwood Su Filtresinden geçirilen su kullanmanızı tavsiye ederiz. Asla ılık ve donmuş su kullanmayın.
- 7 Su haznesini tekrar kahve makinesine takın.
- 8 Filtre tutamağının kahve makinesindeki yerinde olduğundan emin olun.
- 9 Kalıcı filtreyi veya kağıt filtreyi filtre tutamağına takın. Verilen kaşığı (bardak başına kaşık veya isteğe göre yaklaşık 1 kaşık) kullanarak kahve koyun.
- 10 Kapağı kapatın ve aroma kontrolünü gerektiği gibi ayarlayın. Güçlü kahveler için kontrolü sola ve zayıf kahveler için sağa getirin.
- 11 **CM370 serileri**
- Sürahiye sıcak plakaya yerleştirin.
- CM380 serileri**
- En iyi kullanım başarımını elde etmek için aygıtı çalıştırmadan hemen önce termal kahve haznesini sıcak suyla çalkalayınız.

- Kapağı termal sürahide çevirerek kapatın. Demlenme için kapaktaki etiket sürahi tutamağı ile hizada olacak şekilde kapak tamamen kapatılmalıdır. Sürahiye yerine koyun.
- 12 Fişi prize takıp makineyi çalıştırdıktan sonra ışık yanacaktır.
- 13 Demlenme tamamlanıncaya kadar sürahiye yerinden almayın.

CM370 serileri

- Sıcak plaka kahvenizi sıcak tutacaktır, fakat ne kadar kısa sürede içmeye başlarsanız tadı o kadar güzel olacaktır.
- Makineyi sürahide kahve varken maksimum 2 saat açık bırakmanız tavsiye edilmektedir. Sıcak plakada boş sürahi varken makineyi açık bırakmayın.
- CM380 serileri**
- Demlenme bittikten sonra kahve doldurmak için kapağı 180 derece açın ve böylece kapakta bulunan kapak dökme ağız ile aynı hizaya gelsin. İsteddiğiniz miktarda kahveyi bir bardağa döktükten sonra kahve sıcaklığını koruması için kapağı tekrar kapatın.
- Kahve demlenir demlenmez makineyi kapatın ve fişi prizden çıkarın.
- Makineyi bir süre kullanmazsanız, temizlemek için (kahve olmadan) su kullanın. Bunu yaparken su haznesinin üst işaretine kadar su doldurun.
- Sürahiye asla mikro dalga fırına koymayın.

bakım ve temizlik

- Makineyi temizlemeden önce daima kapatın, fişi prizden çıkarın.
- Aygıtı suya batırmayınız ve elektrik kordonunu ve fişini ıslak yerlere deđdirmeyiniz.
- Aygıtın parçalarını bulaşık makinesinde yıkamayınız.

su filtresi

- 70 demleme işleminin veya bir takvim ayının ardından (hangisi önce gelirse) su filtresini atın ve yenisi ile değiştirin.

sürai, kapak, kalıcı filtre, filtre tutamağı, su filtresi tutamağı

- Yıkayın ve kurulaayın.

gövde

- Nemli bir bezle silin ve kurulaayın. Aşındırıcı kullanmayın – Aşındırıcılar plastik ve metal yüzeyleri çizecektir.

kireçlenme

Kahve makinesinden kahve ağır ağır çıkmaya başlayınca kahve makinesi kireçlendi demektir. Böyle bir durumda kireçlenmeyi gidermeniz gerekir.

önemli

Kazıyarak temizlerken daima ilk önce su filtresini ve su filtre tutamağını çıkarın.

kireç giderme

- 1 Uygun bir kireç giderici kullanınız.
- 2 Kahve makinesinin kirecini temizleyiniz.
- 3 Kireçlenmeyi giderdikten sonra kahve makinesini birkaç kez bol suyla yıkayınız. Su haznesini azami su düzeyi çizgisine kadar suyla doldurunuz.
- 4 Kahve makinesinin tüm parçalarını yıkayınız.

bakım

- Elektrik kordonu hasar görürse, güvenlik nedeniyle KENWOOD ya da yetkili bir KENWOOD onarımcısı tarafından değiştirilmeli ya da onarılmalıdır.
- Aygıtın kullanımı, ek parça siparişi, bakım ve onarımı için aygıtı satın aldığınız satıcıya başvurunuz.

Před čtením rozložte přední stránku s ilustrací

bezpečnost

- Dávejte pozor na páru, během vaření nikdy nezvedejte víko nádrže.
- **Pouze série CM370:** nedotýkejte se ohřívací desky.
- Víko vždy odklápějte pomocí otvírací hubice.
- Nepouštějte děti do blízkosti kávovaru. Šňůru spotřebiče nenechávejte přepadat přes pracovní desku v místech, kde za ní může zatáhnout dítě. Přebytečnou délku šňůry natlačte do zadní části kávovaru.
- Nikdy nepoužívejte poškozený přístroj. Nechejte jej zkontrolovat nebo opravit: viz "servis".
- Pozor, spotřebič nenamáčejte do vody a dbejte na to, aby jeho přívodní kabel a zástrčka byly vždy suché - hrozí totiž nebezpečí úrazu elektrickým proudem
- Vypněte z proudu:
 - před napuštěním vody
 - před čištěním
 - po použití.
- Přístroj nikdy nenechávejte bez dozoru.
- Dávejte pozor, aby se přívodní kabel nedotýkal horkých ploch.
- Nemocní a jinak oslabení lidé smí spotřebič používat pouze pod dohledem.
- Nedovolte dětem, aby si s přístrojem hrály.
- Přístroj je určen pouze k použití v domácnosti.
- Před zapnutím kávovaru se vždy přesvědčte, že v nádrže je voda.
- Tento kávovar je vhodný pouze k použití s dodaným typem skleněné nádoby.

před zapnutím do zásuvky

- Přesvědčte se, že elektrické napětí v zásuvce odpovídá napětí uvedenému na typovém štítku na spodku spotřebiče.

- Tento spotřebič splňuje nařízení Směrnice Evropského hospodářského společenství o odrušení 89/336/EEC.

před prvním použitím

- 1 Spotřebič vybalte.
- 2 Všechny součásti umyjte: viz část "péče a čištění"
- 3 Přebytečnou délku šňůry zasuňte do zadní části spotřebiče.
- 4 V kávovaru dvakrát převařte maximální množství vody (bez kávy), čímž ho pročistíte. Nádržku přitom naplňte až po značku horního šálku. Dále viz část "příprava kávy".

popis kávovaru

- ① vodní filtr
- ② držák vodního filtru
- ③ odstranitelná nádrž na vodu
- ④ víko
- ⑤ prostor na nadbytečnou délku kabelu
- ⑥ síťový spínač se světelným indikátorem
- ⑦ ohřívací deska (pouze model série CM370)
- ⑧ aktivátor ochrany proti odkapávání
- ⑨ skleněná nádoba a víko (pouze model série CM370)
- ⑩ tepelná nádoba a víko (pouze model série CM380)
- ⑪ odměrná lžička
- ⑫ držák filtru
- ⑬ pevný filtr na kávu (místo něj můžete použít papírový filtr)
- ⑭ hubice na otvírání víka
- ⑮ regulátor chuti

příprava kávy

- 1 Odklopte víko.
- 2 Sundejte z kávovaru nádrž na vodu.
- 3 Roztažením částí jednotky oddělte vodní filtr a vložte ho dovnitř. Vraťte jednotku zpět.

- 4 Otáčejte držadlem držáku vodního filtru a vyrovnejte šipku na podstavci s písmenem odpovídajícího měsíce, např. F pro únor (February).
- 5 Spusťte držák vodního filtru do nádrže na vodu a usadte ho do zapuštěné polohy.
- 6 Naplňte nádrž požadovaným množstvím vody. Hladina vody musí být mezi horní a dolní značkou šálku. Neplňte nad úroveň MAX. (Nádrž můžete plnit také tehdy, když je uvnitř kávovaru, ale dávejte pozor, abyste nerozlili vodu.)
 - Používejte studenou vodu. Doporučujeme filtrovanou vodu z vodního filtru Kenwood, protože tím omezíte tvorbu vodního kamene. Nikdy nepoužívejte teplou nebo perlivou vodu.
- 7 Vraťte nádrž na vodu do kávovaru.
- 8 Ujistěte se, že filtr je na svém místě v kávovaru.
- 9 Do držáku filtru vložte buď dodaný pevný filtr, nebo papírový filtr. Pomocí dodané odměrky přidejte kávu (přibližně jednu odměrku na šálek, nebo podle chuti).
- 10 Zavřete víko a upravte regulátor chuti podle potřeby. Otáčením doleva získáte silnější kávu, otáčením doprava slabší kávu.
- 11 **Série CM370**
 - Položte nádobu na ohřívací desku.

Série CM380

K dosažení nejlepších výsledků, opláchněte karafu horkou vodou těsně před zapnutím kávovaru.

- Našroubujte víko na tepelnou nádobu. Při vaření musí být víko úplně zavřené a výstupek na víku musí být vyrovnán s držadlem nádoby. Položte nádobu na podstavec.
- 12 Zapojte přístroj do zásuvky a zapněte ho; rozsvítí se indikátor.
 - 13 Neodstraňujte nádobu, dokud neskončí vaření.

Série CM370

- Ohřívací deska udržuje kávu teplou, ale čím dříve ji vypijete, tím lépe bude chutnat.
- Doporučuje se nechávat kávovar zapnutý maximálně dvě hodiny za předpokladu, že je v nádobě káva. Nenechávejte ho zapnutý s prázdnou nádobou na ohřívací desce.

Série CM380

- Před naléváním uvařené kávy otočte víko o 180°, aby byl výstupek vyrovnán s hubicí. Po nalití vraťte víko do původní polohy, aby káva zůstala teplá.
- Jakmile uvaříte všechnu kávu, vypněte přístroj a odpojte ho od zásuvky.
- Pokud jste přístroj nějaký čas nepoužívali, uvařte jednu dávku vody (bez kávy), aby se pročistil. Nádrž naplňte vodou po značku horního šálku.
- Nikdy nevkládejte nádobu do mikrovlnné trouby.

peče a čištění

- Před čištěním přístroj vždy odpojte od zásuvky, vypněte a nechte vychladnout.
- Kávovar nikdy neponořujte do vody a jeho šňůru a zástrčku chraňte před vlhkem.
- Jednotlivé součásti kávovaru se nemohou mýt v myčce na nádobí.

vodní filtr

- Vodní filtr vyměňte a starý vyhodte po uvaření 70 dávek nebo na konci kalendářního měsíce podle toho, k čemu dojde dříve.

nádobu, víko, pevný filtr, držák filtru, držák vodního filtru

- Umyjte, potom vysušte.

tělo přístroje

- Otřete vlhkou látkou, potom vysušte. Nepoužívejte brusné prostředky - mohly by poškrábat plastové a kovové povrchy.

odstraňování usazenin z vody

Spolehlivou známkou toho, že se uvnitř kávovaru vytvořily usazeniny, je prodloužení doby uvaření kávy. Jakmile se to stane, je potřeba usazeniny odstranit.

důležité

Při odstraňování vodního kamene vždy nejprve odstraňte vodní filtr a držák vodního filtru.

postup odstranění usazenin

- 1 Kupte vhodný prostředek odstraňování usazenin z vody.
- 2 Zbavte kávovar usazenin.
- 3 Po odstranění nánosů převařte několik várek vody, abyste kávovar vyčistili. Nádržku přitom naplňte vodou až po značku horního šálku.
- 4 Umyjte jednotlivé součásti.

servis

- V případě poškození šňůry musí její výměnu - z bezpečnostních důvodů - provést pouze firma Kenwood, nebo firmou Kenwood autorizovaná opravna.

Pokud potřebujete pomoc s:

- použitím spotřebiče, nebo
- servisem, náhradními díly a opravou, obraťte se na obchod, v němž jste kávovar zakoupili.

A használati utasítás ábrái az első oldalon láthatók – olvasás közben hajtsa ki ezt az oldalt.

első a biztonság

- Vigyázzon, mert a kiáramló gőz nagyon forró, ezért soha ne emelje fel a tartály fedelét a kávéfőzés befejezése előtt.
- **CM370 típus:** ne érjen a gyűjtőedény lapjához.
- A fedelet mindig csak a peremnél fogva szabad kinyitni.
- A kisgyermeket mindig tartsa távol a készüléktől. Ügyeljen arra, hogy a hálózati vezeték ne lógjon le az asztal széléről, mert egy kisgyermek magára ránthatja a készüléket. A felesleges vezetéket tolja vissza a kávéfőző testébe.
- Ha a turmixgép megsérül, azonnal kapcsolja ki. Az újbóli bekapcsolás előtt ellenőriztesse és szükség esetén javíttassa meg (l. javíttatás).
- Az áramütés elkerülése érdekében a készüléket soha ne merítse vízbe, és a hálózati vezetéket és a dugaszt is mindig tartsa szárazon.
- A hálózati vezetéket mindig húzza ki a konnektorból
 - mielőtt feltölti a víztartályt,
 - mielőtt tisztítani kezdi az alkatrészeket, illetve
 - ha már nem használja a kávéfőzőt.
- A bekapcsolt turmixgépet soha ne hagyja magára.
- Ügyeljen arra, hogy a hálózati vezeték ne érjen forró felülethez.
- Fizikai támogatásra szorulóknak (idősek, betegek) csak felügyelet mellett használják a készüléket.
- Soha ne engedje, hogy kisgyermek játsszon a készülékkel.
- A turmixgépet csak rendeltetésszerűen, kizárólag háztartási célokra szabad használni.
- A kávéfőző bekapcsolása előtt mindig ellenőrizze, hogy van-e víz a víztartályban.

- Ez a kávéfőző csak a vele együtt szállított (illetve ilyen típusú) gyűjtőedénnyel használható.

csatlakoztatás

- A falidugasz csatlakoztatása előtt ellenőrizze, hogy a hálózati feszültség megegyezik-e a kávéfőző alján feltüntetett üzemi feszültséggel.
- A készülék megfelel az Európai Közösség 89/336/EEC sz. előírásának.

az első használat előtt...

- 1 Távolítsa el minden csomagolóanyagot.
- 2 Mossa el az alkatrészeket (l. tisztítás).
- 3 A felesleges hálózati vezetéket tolja vissza a készülék testébe.
- 4 Töltse meg a víztartályt a maximális szintig, majd (kávé nélkül) kapcsolja be a készüléket (l. kávé készítés). Várja meg, amíg a teljes vízmennyiség átáramlik a kávéfőzőn, a kifolyt vizet öntse ki, és ismétlje meg a műveletet.

a kávéfőző részei

- ① vízszűrő
- ② vízszűrő tartó
- ③ levehető víztartály
- ④ fedél
- ⑤ hálózati csatlakozó zsinór tároló
- ⑥ be/ki kapcsoló jelzőlámpával
- ⑦ gyűjtőedény lap (CM370 típus)
- ⑧ csöpögés gátló
- ⑨ üveg gyűjtőedény fedéllel (CM370 típus)
- ⑩ hőtartó gyűjtőedény fedéllel (CM380 típus)
- ⑪ adagoló kanál
- ⑫ szűrőtartó
- ⑬ kávé filter (de papír filter is használható)
- ⑭ fedélyitő perem
- ⑮ aroma szabályozó

kávé készítése

- 1 Emelje fel a fedelet.
- 2 Vegye ki a víztartályt a kávéfőzőből.
- 3 Vegye ki a vízsűrő tartót, óvatosan széthúzva az egységet, és helyezze bele a vízsűrőt. Tegye vissza az egységet a helyére.
- 4 Fordítsa el a vízsűrő tartó fogantyúját és állítsa egy vonalba a lapon lévő nyilat az aktuális hónapot jelző kezdőbetűvel pl. F - február.
- 5 Tegye a vízsűrő tartót a víztartályba és helyezze a megfelelő bemetszésbe.
- 6 Töltse meg a tartályt a kívánt mennyiségű vízzel. A víz mennyiségének a maximum és a minimum jelzés között kell lennie. A víz mennyisége nem haladhatja meg a MAX szintet. (A víztartály akkor is megtölthető, ha azt már visszarakta a készülékbe, csak akkor vigyázni kell, hogy a víz ne csurogjon mellé.)
- Használjon hideg vizet. Ajánlott Kenwood Water Filterrel szűrt víz használata, mivel azzal csökkenthető a vízkőlerakódás mértéke. Soha ne használjon meleg vagy szénsavas vizet.
- 7 Helyezze vissza a víztartályt a kávéfőzőbe.
- 8 Ellenőrizze le, hogy a szűrőtartó megfelelően van-e a kávéfőzőbe helyezve.
- 9 Helyezze be a szűrőtartóba a készülékhez mellékelt filtert, de papír filtert is használhat. Adagolja a kávé a filterbe a készülékhez tartozó adagolókanál segítségével (kb. 1 csapott kanál csészénként vagy ízlés szerint).
- 10 Hajtsa le a fedelet és állítsa be az aroma szabályozót a kívánt típusú kávé elkészítéséhez. Erősebb kávé főzéséhez fordítsa a szabályozót balra, míg gyengébb kávé főzéséhez fordítsa a szabályozót jobbra.

11 CM370 típus

- Helyezze a gyűjtőedényt a gyűjtőedény lapra.

CM380 típus

A legjobb eredmény elérése érdekében a hőálló gyűjtőedényt a kávéfőző bekapcsolása előtt közvetlenül öblítsék ki forró vízzel.

- Tegye a fedelet a hőtartó gyűjtőedényre. Kávéfőzés alatt a fedelet lezárva kell tartani úgy, hogy a fedélen található nyelv egy vonalban legyen a gyűjtőedény fogantyújával. Helyezze a gyűjtőedényt a lapra.

12 Dugja be és kapcsolja be a készüléket, és a jelzőlámpa azonnal világítani kezd.

13 A gyűjtőedényt addig a helyén kell hagyni, míg ki nem folyt az összes kávé.

CM370 típus

- A gyűjtőedény lap melegen tartja a kávé. Azonban a kávé annál finomabb, minél hamarabb elfogyasztja.
- A készüléket két óránál tovább nem ajánlott bekapcsolva hagyni, de akkor is csak azzal a feltétellel, ha a gyűjtőedényben van kávé. A készüléket tilos bekapcsolva hagyni, ha a gyűjtőedény lapon lévő gyűjtőedény üres.

CM380 típus

- A lefőzés befejezése után, a kávé kiöntéséhez fordítsa el a fedelet 180°-al, hogy a fedélen lévő nyelv egy vonalba kerüljön a kiöntőnyílással. A kívánt mennyiségű kávé kiöntése után, állítsa vissza a fedelet a kávé hőmérsékletének megőrzése érdekében.
- Amint az össze kávé kifolyt, kapcsolja ki, majd húzza ki a készüléket.
- Ha sokáig nem használta a kávéfőzőt, a készülék belsejének megtisztítása érdekében főzzön át rajta vizet (kávé nélkül). Ennek

elvégezése során töltsse meg a víztartályt vízzel a maximum jelzésig.

- A gyűjtőedényt tilos mikrohullámú sütőbe tenni.

tisztítás

- Tisztítás előtt kapcsolja ki, húzza ki és hagyja lehűlni a készüléket.
- A készüléket soha merítse vízbe. A hálózati vezetéket és a dugaszt mindig tartsa szárazon.
- A kávéfőző alkatrészeit ne tisztítsa mosogatógépben.

vízsűrő

- A vízsűrőt 70 alkalom után vagy havonta ki kell cserélni (attól függően melyik időtartam telik le hamarabb).

gyűjtőedény, fedél, szűrő, szűrőtartó, vízsűrő tartó

- Mossa el, majd szárítsa meg.

ház

- Törölje át nedves ruhával, majd törölje szárazra. Ne használjon durva anyagot, mert megkarcolhatja a műanyag és a fém felületeket.

vízkőtlenítés

A vízkövesedés egyik jele, hogy a kávé elkészítése a szokásosnál jóval hosszabb időt vesz igénybe. Ilyenkor el kell távolítani a kávéfőzőben lerakódott vízkövet.

fontos

Vízkőlerakódás eltávolítása során először vegye ki a vízsűrőt és a vízsűrő tartót.

vízkőtlenítés

- 1 Vásároljon megfelelő vízkőtlenítő szert.
- 2 A vegyszer használati utasítása szerint végezze el a vízkőtlenítést.

- 3 A vízkőtlenítés után a víztartályt töltsse fel friss vízzel a maximális szintig, és kapcsolja be a készüléket. Az újabb használat előtt többször is öblítse át a kávéfőzőt.
- 4 A kávéfőző alkatrészeit alaposan mosogassa el.

javíttatás

- Ha a hálózati vezeték megsérül, azonnal ki kell cserélni. A javítást - biztonsági okokból - csak a KENWOOD vagy az általa megbízott javítóvállalat szakembere végezheti el.

Ha további segítségre van szüksége:

- a kávéfőző használatával,
- karbantartásával, javításával vagy pótalkatrészek beszerzésével kapcsolatban, forduljon ahhoz az üzlethez, ahol a készüléket vásárolta.

Prosimy rozłożyć ilustracje na pierwszej stronie

dla własnego bezpieczeństwa

- Uważać na parę. Nie unosić wieka zbiornika w trakcie cyklu zaparzania.
- **Tylko seria CM370:** Nigdy nie dotykać płyty grzejnej.
- Zawsze podnosić wieko przy użyciu występu do otwierania wieka.
- Trzymać urządzenie poza zasięgiem dzieci. Nigdy nie należy dopuścić, aby przewód sieciowy zwisał w miejscu, w którym mogłoby chwycić go dziecko. Nadmiar przewodu należy wsunąć do wewnątrz urządzenia.
- Nigdy nie używaj uszkodzonego urządzenia. Oddaj go do sprawdzenia lub naprawy - patrz punkt "serwis".
- Nigdy nie umieszczać urządzenia w wodzie ani nie dopuścić do zamoczenia przewodu sieciowego lub wtyczki, gdyż grozi to porażeniem prądem elektrycznym.
- Wyjąć wtyczkę z gniazdka sieciowego:
 - przed napełnieniem wodą,
 - przed rozpoczęciem czyszczenia,
 - po użyciu.
- Nigdy nie zostawiaj włączonego urządzenia bez opieki.
- Nie dopuścić do zetknięcia się przewodu sieciowego z rozgrzаныmi elementami.
- Nie pozwalać na korzystanie z urządzenia bez nadzoru przez niedołążne osoby.
- Nie pozwalaj, aby urządzeniem bawiły się dzieci.
- Używaj urządzenia wyłącznie zgodnie z jego przeznaczeniem: do użytku domowego.
- Przed załączeniem urządzenia zawsze upewnij się, że w zbiorniku znajduje się woda.

- Ekspres do kawy jest przeznaczony wyłącznie do użycia z dostarczonym typem karafki.

przed włożeniem wtyczki do gniazdka

- Upewnij się, że napięcie sieci jest takie same, co podane pod spodem maszynki.
- Urządzenie jest zgodne z Dyrektywą 89/336/EEC Europejskiej Wspólnoty Gospodarczej.

przed użyciem po raz pierwszy

- 1 Usuń wszystkie materiały opakowania.
- 2 Umyj części; patrz punkt "pielęgnacja i czyszczenie".
- 3 Wsuń nadmiar sznura do schowka z tyłu maszynki.
- 4 Przepuść dwie partie wody przez maszynkę (bez kawy) aby ją wypłukać. Napełnij wtedy zbiornik do poziomu górnego; patrz punkt "jak zaparzać kawę".

oznaczenia części

- ① filtr wody
- ② oprawa filtra wody
- ③ wyjmowany zbiornik na wodę
- ④ wieko
- ⑤ schowek na nadmiar przewodu
- ⑥ włącznik on/off z kontrolką
- ⑦ płyta grzejna (tylko seria model CM370)
- ⑧ przeciwwyciekowy element aktywujący
- ⑨ karafka szklana z wieczkiem (tylko model serii CM370)
- ⑩ karafka termiczna z wieczkiem (tylko model serii CM380)
- ⑪ miarka
- ⑫ oprawa filtra
- ⑬ stały filtr kawy (można użyć również filtru papierowego)
- ⑭ występ do otwierania wieka
- ⑮ regulacja aromatu

zaparzanie kawy

- 1 Unieść wieko.
- 2 Wyjąć zbiornik na wodę z ekspresu do kawy.
- 3 Oddzielić oprawę filtra wody, rozkładając ją i umieszczając wewnątrz filtr wody. Następnie zamontować z powrotem.
- 4 Obrócić oprawę na filtry wody i wyrównać podstawę z literą dla bieżącego miesiąca, np. F (February) dla lutego.
- 5 Wpuścić oprawę filtra wody do zbiornika na wodę i unieruchomić we wgłębieniu.
- 6 Wypełnić zbiornik żądaną ilością wody. Poziom wody powinien znaleźć się między górnym i dolnym oznaczeniem filiżanki. Nie napełniać powyżej poziomu MAX. (Alternatywnie można wypełnić zbiornik na wodę po umieszczeniu go wewnątrz ekspresu do kawy, zachowując ostrożność, aby nie rozlać wody.)
- Użyć zimnej wody. Zalecamy użycie filtrowanej wody z filtra wody Kenwood, który ograniczy odkładanie się kamienia. Nigdy nie należy nalewać ciepłej lub gazowanej wody.
- 7 Zamontować z powrotem zbiornik na wodę w ekspresie do kawy.
- 8 Sprawdzić, czy oprawa filtra znajduje się w odpowiednim położeniu w ekspresie do kawy.
- 9 W oprawie filtra założyć stały filtr dostarczony w komplecie lub filtr papierowy. Dodać kawę przy użyciu załączonej miarki (około 1 płaska miarka na filiżankę lub do smaku).
- 10 Zamknąć wieko i ustawić odpowiednio regulację aromatu. Obrócić pokrętkę w lewo, aby uzyskać mocniejszą kawę, lub w prawo, aby zaparzyć słabszą kawę.
- 11 **Seria CM370**
- Umieścić karafkę na płycie grzejnej.

Seria CM380

- Aby osiągnąć najlepsze rezultaty, należy opłukać karafkę termiczną gorącą wodą bezpośrednio przed włączeniem ekspresu do kawy.
- Wkręcić wieko na karafkę termiczną. Podczas zaparzania wieko powinno być całkowicie zamknięte, a wypust na wieku wyrównany z uchwytem karafki. Umieścić karafkę na podstawie.
 - 12 Włożyć wtyczkę do gniazdka sieciowego i włączyć urządzenie. Zapali się kontrolka zasilania.
 - 13 Nie zdejmować karafki do momentu zakończenia zaparzania.
- ## **Seria CM370**
- Płyta grzejna utrzyma ciepłość kawy, ale wcześniejsza konsumpcja kawy gwarantuje jej lepszy smak.
 - Zaleca się włączenie urządzenia na maksymalnie 2 godziny, pod warunkiem, że w karafce znajduje się kawa. Nie pozostawiać włączonego urządzenia z pustą karafką na płycie grzejnej.
- ## **Seria CM380**
- Aby nalać kawę po zaparzeniu, należy odkręcić wieko o 180°, aby wypust na wieku znalazł się w linii z dziobkiem do nalewania. Po wlaniu odpowiedniej ilości kawy zakręcić z powrotem wieko, aby utrzymać temperaturę kawy.
 - Zaraz po zaparzeniu kawy wyłączyć urządzenie i wyjąć wtyczkę z gniazdka sieciowego.
 - Jeśli urządzenie nie było w użyciu przez dłuższy czas, przepuścić jeden cykl wody przez ekspres do kawy (bez kawy), aby go oczyścić. W tym celu należy napełnić zbiornik na wodę do poziomu górnego oznaczenia filiżanki.
 - Nigdy nie umieszczać karafki w kuchence mikrofalowej.

pielęgnacja i czyszczenie

- Przed przystąpieniem do czyszczenia zawsze wyłączyć urządzenie, wyjąć wtyczkę z gniazdka i odczekać aż ostygnie.
- Nigdy nie zanurzaj maszynki w wodzie i nie dopuszczaj do zamoczenia sznura ani wtyczki.
- Nie myć części urządzenia w zmywarce do naczyń.

filtr wody

- Filtr wody należy wymienić i wyrzucić po 70 cyklach zaparzania lub po upływie miesiąca kalendarzowego, w zależności od tego, co nastąpi wcześniej.

karafka, wieko, stały filtr, oprawa filtra, oprawa filtra wody

- Umyć, a następnie wysuszyć.

obudowa

- Wytrzeć wilgotną szmatką, a następnie wysuszyć. Nie stosować środków szorujących, gdyż spowodują one zarysowanie powierzchni plastikowych i metalowych.

usuwanie kamienia

Będzie wiadomo, gdy nagromadzi się osad kamienia, gdyż parzenie będzie trwało dłużej. Będzie wtedy czas na jego usunięcie.

ważne

Podczas usuwania kamienia należy zawsze najpierw wyjąć filtr wody i oprawę filtra.

jak usuwać kamień

- 1 Kup odpowiedni odkamieniacz.
- 2 Usuń kamień z maszynki.
- 3 Po usunięciu kamienia przepuść kilka partii wody przez maszynkę, aby ją przepłukać. Napełniaj wtedy zbiornik do górnej kreski.
- 4 Umyj części maszynki.

serwis

- Jeśli sznur zostanie uszkodzony, to z uwagi na bezpieczeństwo musi on być wymieniony przez Kenwooda lub autoryzowany punkt naprawczy Kenwooda.

Jeśli potrzebujesz pomocy:

- w obsłudze maszynki, względnie
- serwisie, częściach zamiennych lub naprawach
- prosimy się skontaktować z miejscem zakupu maszynki.

Разверните первую страницу, чтобы увидеть иллюстрации

Меры безопасности

- Соблюдайте осторожность, чтобы не обжечься паром, никогда не поднимайте крышку резервуара для воды во время приготовления кофе.
- **Только для модели SM370:** никогда не прикасайтесь к плитке-нагревателю.
- Всегда поднимайте крышку за язычок для поднятия крышки.
- Не разрешайте детям находиться рядом с электроприбором. Не допускайте свешивания шнура в тех местах, где до него может дотянуться ребенок. Убирайте излишки шнура внутрь отсека в задней части электроприбора.
- Запрещается пользоваться неисправным электроприбором. Проверка и ремонт электроприбора производятся в мастерской (см. раздел "Обслуживание").
- Во избежание поражения электрическим током запрещается погружать в воду прибор, сетевой шнур или вилку.
- Вынимайте вилку из розетки:
 - перед заливкой воды
 - перед чисткой
 - после использования прибора.
- Запрещается оставлять работающий электроприбор без присмотра.
- Не допускайте прикосновения шнура к горячим поверхностям.
- Инвалидам самостоятельно пользоваться прибором запрещается.
- Не позволяйте детям играть с электроприбором.
- Данный электроприбор предназначен только для бытового применения.
- Перед включением обязательно проверьте залита ли в бачок вода.

- Этой кофеваркой можно пользоваться только с применением термостойкого сосуда, входящего в комплект поставки.

Перед включением кофеварки в сеть

- Убедитесь в том, что напряжение электросети в вашем доме соответствует указанному в табличке на нижней стороне электроприбора.
- Этот электроприбор соответствует требованиям Европейского экономического сообщества 89/336 ЕЕС.

Перед первым использованием

- 1 Удалите упаковку.
- 2 Вымойте все детали: см. раздел «Уход и очистка»
- 3 Уберите излишек сетевого шнура в корпус электроприбора.
- 4 Дважды залейте в электроприбор воду (без кофе) и выполните полный цикл работы электроприбора, чтобы очистить его. При этом заливайте воду в емкость до верхнего изображения чашки. См. раздел «Как сварить кофе»

- ① фильтр для воды
- ② держатель фильтра для воды
- ③ съемный резервуар
- ④ крышка
- ⑤ отсек для излишнего шнура
- ⑥ выключатель питания с индикаторной лампочкой
- ⑦ плитка-подогреватель (только у модели SM370)
- ⑧ устройство для предотвращения образования капель
- ⑨ стеклянный термостойкий сосуд с крышкой (только у модели SM370)
- ⑩ термостойкий сосуд с крышкой (только у модели SM380)
- ⑪ мерная ложка

- ⑫ держатель фильтра
- ⑬ постоянный фильтр для кофе (вместо него можно использовать бумажный фильтр)
- ⑭ язычок для поднятия крышки
- ⑮ регулятор крепости кофе

приготовление кофе

- 1 Поднимите крышку.
- 2 Снимите резервуар с кофеварки.
- 3 Разъедините половинки держателя фильтра для воды и вставьте внутрь него фильтр для воды. Соедините половинки держателя фильтра для воды.
- 4 С помощью поворота ручки на фильтре для воды совместите стрелку на основании с буквой, соответствующей текущему месяцу, например F, если это февраль месяц.
- 5 Опустите фильтр в резервуар и установите его в предназначенное для него углубление.
- 6 Залейте нужное количество воды в резервуар. Уровень воды должен находиться между верхней и нижней метками количества чашек. Не заливайте воду выше уровня MAX. (Можно также заливать в резервуар воду, когда он установлен на кофеварку. При этом нужно соблюдать осторожность, чтобы не пролить воду).
- Всегда заливайте в кофеварку холодную воду. Рекомендуется использовать профильтрованную с помощью фильтра производства компании Kenwood, это уменьшит образование накипи. Никогда не заливайте в кофеварку теплую или газированную воду.
- 7 Установите резервуар в кофеварку.
- 8 Убедитесь в том, что в кофеварку установлен держатель фильтра.

9 Установите в держатель фильтра либо поставляемый в комплекте постоянный фильтр, либо бумажный фильтр. Насыпьте в фильтр кофе, используя для этого поставляемую в комплекте мерную ложку (приблизительно 1 ложка без горки на 1 чашку кофе, или по вкусу).

10 Закройте крышку и отрегулируйте крепость кофе. Поверните регулятор крепости кофе влево для того, чтобы получить более крепкий кофе, или вправо для того, чтобы получить более слабый кофе.

11 Модель CM370

- Установите термостойкий сосуд на подогреватель.

Модель CM380

Для достижения оптимальных результатов перед включением кофеварки сполосните термостойкий сосуд горячей водой.

- Заверните крышку на термостойком сосуде. Во время приготовления кофе крышка сосуда должна быть полностью закрыта, и язычок для закрывания крышки должен быть совмещен с ручкой сосуда. Установите сосуд на основание.

12 Вставьте вилку сетевого шнура в электрическую розетку, и включите электроприбор, загорается индикаторная лампочка.

13 Не снимайте термостойкий сосуд до окончания процесса приготовления кофе.

Модель CM370

- Благодаря наличию плитки-подогревателя приготовленный кофе будет оставаться горячим, но чем скорее вы его выпьете, тем лучше, так как с течением времени вкусовые качества продукта будут ухудшаться.

- Не рекомендуется оставлять кофеварку во включенном состоянии в течение более 2 часов при условии, что в сосуде имеется кофе. Не оставляйте кофеварку во включенном состоянии с установленным на плитку-подогреватель пустым сосудом.

Модель CM380

- Для того чтобы вылить из сосуда кофе после его приготовления, поверните крышку на 180°, при этом язычок на крышке должна совместиться с носиком сосуда. После того как вы выльете из сосуда нужное вам количество кофе, поверните крышку в закрытое положение для того, чтобы кофе дольше оставался горячим.
- После приготовления кофе выключите кофеварку и выньте вилку сетевого шнура из электрической розетки.
- Если какое-то время вы не пользовались кофеваркой, то пропустите через нее порцию воды (без кофе) для того, чтобы промыть кофеварку. При выполнении этой процедуры залейте воду в резервуар до верхней метки. Запрещается помещать термостойкий сосуд в микроволновую печь.
- Перед выполнением очистки кофеварки всегда отсоединяйте вилку сетевого шнура от электрической розетки и дождитесь, когда она остынет.

Уход и очистка

- Перед выполнением очистки кофеварки всегда отсоединяйте вилку сетевого шнура от электрической розетки и дождитесь, когда она остынет.
- Запрещается погружать электроприбор в воду, не

допускайте попадания воды на сетевой шнур и вилку.

- Не мойте детали в посудомоечной машине.

фильтр для воды

- Заменяйте фильтр для воды новым после каждых 70 операций приготовления кофе или один раз в месяц (что раньше).

термостойкий сосуд, крышка, постоянный фильтр, держатель фильтра, держатель фильтра для воды

- Вымойте, а затем высушите.

корпус

- Протрите влажной тканью, а затем высушите. Не пользуйтесь для очистки абразивными чистящими средствами, они могут поцарапать пластмассовые и металлические поверхности.

Удаление накипи

Признаком того, что в электроприборе образовалась накипь, является увеличение продолжительности цикла работы. Если это произошло, накипь необходимо удалить.

важная информация

Перед выполнением операции удаления накипи обязательно снимите фильтр для воды и держатель фильтра для воды.

Как удалить накипь

- 1 Купите подходящее средство для удаления накипи.
- 2 Удалите накипь из электроприбора.
- 3 После удаления накипи несколько раз залейте в электроприбор воду и выполните полный цикл работы электроприбора, чтобы очистить его. При этом заливайте воду до верхнего изображения чашки.
- 4 Вымойте все детали.

Обслуживание

- Если шнур питания поврежден, в целях безопасности замените его в компании Kenwood или в уполномоченном компанией Kenwood сервисном центре. Если вам потребуется помощь:
- при использовании приобретенного вами электроприбора, или
- по вопросам обслуживания, запасных частей или ремонта, обратитесь в магазин, где вы приобрели электроприбор.

Παρακαλώ ξεδιπλώστε την μπροστινή σελίδα με τις εικονογραφήσεις

ασφάλεια

- Προσέξτε να μην καείτε από τον ατμό, ποτέ μην ανασηκώνετε το καπάκι του δοχείου κατά τη διάρκεια της παρασκευής του καφέ.
- Μόνο σειρά CM370: ποτέ μην αγγίζετε τη θερμαντική πλάκα.
- Ανασηκώνετε πάντα το καπάκι χρησιμοποιώντας τη γλωττίδα ανοίγματος του καπακιού.
- Κρατήστε τα παιδιά μακριά από τη συσκευή και ποτέ μην αφήνετε το καλώδιο να κρέμεται από σημείο όπου μπορεί να το αρπάξει κάποιο παιδί. Πιέστε το καλώδιο που περισσεύει προς τα μέσα στο πίσω μέρος της συσκευής.
- Ποτέ μη χρησιμοποιείτε συσκευή που έχει πάθει βλάβη. Στείλτε τη για έλεγχο ή επισκευή: βλέπε ενότητα 'σέρβις'.
- Ποτέ μην τοποθετείτε τη συσκευή σε νερό και μην αφήνετε το καλώδιο ή το βύσμα να βραχούν – μπορεί να υποστείτε ηλεκτροπληξία.
- Αποσυνδέετε τη συσκευή από το ρεύμα:
 - πριν τη γεμίσετε με νερό
 - πριν από τον καθαρισμό
 - μετά από τη χρήση.
- Ποτέ μην αφήνετε τη συσκευή σε λειτουργία χωρίς να την επιβλέπετε.
- Μην αφήνετε το καλώδιο να αγγίζει τα καυτά μέρη της συσκευής.
- Μην αφήνετε ανήμπορα άτομα να χρησιμοποιούν τη συσκευή χωρίς επίβλεψη.
- Μην αφήνετε τα παιδιά να χρησιμοποιούν τη συσκευή αυτή ως παιχνίδι.
- Χρησιμοποιείτε τη συσκευή μόνο για την οικιακή χρήση για την οποία προορίζεται.
- Βεβαιωθείτε πάντα ότι υπάρχει νερό στο δοχείο πριν θέσετε σε λειτουργία τη συσκευή.

- Η καφετιέρα αυτή είναι κατάλληλη για χρήση μόνο με τον τύπο της κανάτας που παρέχεται.

πριν από τη σύνδεση στο ρεύμα

- Βεβαιωθείτε ότι η παροχή ηλεκτρικού ρεύματος είναι ίδια με αυτήν που αναγράφεται στο κάτω μέρος της συσκευής σας.
- Η συσκευή αυτή είναι συμβατή με την Οδηγία της Ευρωπαϊκής Οικονομικής Κοινότητας 89/336/EEC.

πριν από την πρώτη χρήση

- 1 Αφαιρέστε όλα τα υλικά συσκευασίας.
- 2 Πλύνετε τα μέρη της συσκευής: βλέπε ενότητα 'φροντίδα και καθαρισμός'.
- 3 Πιέστε το καλώδιο που περισσεύει προς τα μέσα στο πίσω μέρος της συσκευής.
- 4 Βράστε νερό στην καφετιέρα (χωρίς καφέ) και επαναλάβετε για να καθαρίσετε τη συσκευή. Για τη διαδικασία αυτή γεμίστε το δοχείο μέχρι την ένδειξη της μέγιστης ποσότητας. Βλέπε ενότητα 'για να φτιάξετε καφέ'.

- ① φίλτρο νερού
- ② υποδοχή φίλτρου νερού
- ③ αποσπώμενο δοχείο νερού
- ④ καπάκι
- ⑤ χώρος αποθήκευσης πλεονάζοντος καλωδίου
- ⑥ διακόπτης λειτουργίας on/off με ενδεικτική λυχνία
- ⑦ θερμαντική πλάκα (μόνο μοντέλο σειράς CM370)
- ⑧ μηχανισμός διακοπής σταλάγματος
- ⑨ γυάλινη κανάτα και καπάκι (μόνο μοντέλο σειράς CM370)
- ⑩ θερμαντική κανάτα και καπάκι (μόνο μοντέλο σειράς CM380)
- ⑪ κουτάλι μεζούρα
- ⑫ υποδοχή φίλτρου
- ⑬ μόνιμο φίλτρο καφέ (ή χρησιμοποιείτε χάρτινο φίλτρο)

- 14 γλωπτίδα ανοίγματος καπακιού
- 15 διακόπτης ρύθμισης έντασης αρώματος

για να παρασκευάσετε καφέ

- 1 Σηκώστε το καπάκι.
- 2 Σηκώστε και αφαιρέστε το δοχείο νερού από την καφετιέρα.
- 3 Διαχωρίστε την υποδοχή του φίλτρου νερού τραβώντας προς τα έξω τη μονάδα και τοποθετήστε το φίλτρο στο εσωτερικό. Επαναπροσαρμόστε τη μονάδα.
- 4 Στρέψτε τη λαβή στην υποδοχή του φίλτρου νερού και ευθυγραμμίστε το βέλος στη βάση με το γράμμα που αντιστοιχεί στον μήνα που διανύουμε π.χ. Ζ για τον Φεβρουάριο.
- 5 Κατεβάστε την υποδοχή του φίλτρου νερού μέσα στο δοχείο νερού και προσαρμόστε τη στη θέση της στην εσοχή.
- 6 Γεμίστε το δοχείο με την ποσότητα νερού που επιθυμείτε. Η στάθμη του νερού πρέπει να βρίσκεται μεταξύ της κάτω και επάνω ένδειξης για τον αριθμό φλιτζανιών. Μη γεμίζετε πάνω από την ένδειξη MAX. (Διαφορετικά γεμίστε το δοχείο νερού όταν είναι προσαρμοσμένο στο εσωτερικό της καφετιέρας αλλά προσέξτε να μη χυθεί νερό απέξω.)
 - Χρησιμοποιείτε κρύο νερό. Συνιστούμε να χρησιμοποιείτε νερό φίλτρου από Φίλτρο Νερού της Kenwood καθώς μειώνει τη συσσώρευση αλάτων. Ποτέ μη χρησιμοποιείτε ζεστό ή ανθρακούχο νερό.
- 7 Επανατοποθετήστε το δοχείο νερού στο εσωτερικό της καφετιέρας.
- 8 Βεβαιωθείτε ότι η υποδοχή του φίλτρου βρίσκεται στη θέση της στο εσωτερικό της καφετιέρας.

- 9 Προσαρμόστε είτε το μόνιμο φίλτρο που παρέχεται είτε χάρτινο φίλτρο μέσα στην υποδοχή του φίλτρου. Προσθέστε τον καφέ, χρησιμοποιήστε το κουτάλι που παρέχεται (περίπου μία κοφή κουταλιά ανά φλιτζάνι ή ανάλογα με την προτίμησή σας).
- 10 Κλείστε το καπάκι και ρυθμίστε τον διακόπτη έντασης του αρώματος όπως επιθυμείτε. Στρέψτε τον διακόπτη προς τα αριστερά για πιο δυνατό καφέ και προς τα δεξιά για λιγότερο δυνατή γεύση.

11 **σειρά CM370**

- Τοποθετήστε την κανάτα επάνω στη θερμαντική πλάκα.

σειρά CM380

Για να επιτύχετε βέλτιστη απόδοση, ξεπλύνετε την θερμική κανάτα με ζεστό νερό αμέσως πριν ανοίξετε το διακόπτη λειτουργίας της καφετιέρας.

- Βιδώστε το καπάκι επάνω στη θερμαντική κανάτα. Για να παρασκευάσετε καφέ, το καπάκι πρέπει να είναι πολύ καλά κλεισμένο με τη γλωπτίδα επάνω στο καπάκι ευθυγραμμισμένη με τη λαβή της κανάτας. Τοποθετήστε την κανάτα επάνω στη βάση.
- 12 Συνδέστε τη συσκευή στο ρεύμα και θέστε τη σε λειτουργία, η ενδεικτική λυχνία θα ανάψει.
 - 13 Μην αφαιρείτε την κανάτα πριν ολοκληρωθεί η διαδικασία παρασκευής του καφέ.

σειρά CM370

 - Η θερμαντική πλάκα θα διατηρήσει τον καφέ σας καυτό αλλά όσο πιο γρήγορα τον πιείτε τόσο καλύτερη θα είναι η γεύση του.
 - Συνιστάται να αφήνετε τη συσκευή σε λειτουργία μόνο μέχρι 2 ώρες εφόσον υπάρχει καφές μέσα στην κανάτα. Μην αφήνετε τη συσκευή σε λειτουργία αν η κανάτα επάνω στη θερμαντική πλάκα είναι άδεια.

σειρά CM380

- Για να σερβίρετε καφέ αφού ολοκληρωθεί η διαδικασία παρασκευής, ξεβιδώστε το καπάκι στρέφοντάς το κατά 180° έτσι ώστε η γλωπίδα επάνω στο καπάκι να ευθυγραμμιστεί με το στόμιο σερβιρίσματος. Όταν έχετε σερβίρει την ποσότητα του καφέ που επιθυμείτε, ξαναβιδώστε το καπάκι στη θέση του ώστε να διατηρήσετε τη θερμοκρασία του καφέ.
- Μόλις ολοκληρωθεί η διαδικασία παρασκευής όλης της ποσότητας του καφέ, θέστε τη συσκευή εκτός λειτουργίας και αποσυνδέστε τη από το ρεύμα.
- Αν δεν έχετε χρησιμοποιήσει τη συσκευή για κάποιο διάστημα, βράστε νερό στην καφετιέρα (χωρίς καφέ) για να την καθαρίσετε. Γεμίστε το δοχείο νερού μέχρι την ένδειξη για τα περισσότερα φλιτζάνια στο επάνω μέρος ενώ ακολουθείτε την παραπάνω διαδικασία.
- Ποτέ μην τοποθετείτε την κανάτα στον φούρνο μικροκυμάτων.

φροντίδα & καθαρισμός

- Θέτετε πάντα εκτός λειτουργίας, αποσυνδέετε από το ρεύμα και αφήνετε τη συσκευή να κρυώσει πριν από τον καθαρισμό.
- Ποτέ μην τοποθετείτε τη συσκευή σε νερό και μην αφήνετε το καλώδιο ή το βύσμα να βραχούν.
- Μην πλένετε τα μέρη της συσκευής σε πλυντήριο πιάτων.

φίλτρο νερού

- Αλλάξτε και πετάξτε το φίλτρο νερού μετά από 70 χρήσεις ή μετά από χρήση ενός μηνός ανάλογα με το πιο χρονικό διάστημα είναι πιο σύντομο.

κανάτα, καπάκι, μόνιμο φίλτρο, υποδοχή φίλτρου, υποδοχή φίλτρου νερού

- Πλύνετε, έπειτα στεγνώστε.

σώμα συσκευής

- Περάστε με ένα υγρό πανί, έπειτα στεγνώστε. Μη χρησιμοποιείτε σπλιβωτικά – θα χαράξουν τις πλαστικές και τις μεταλλικές επιφάνειες.

καθαρισμός αλάτων

Είναι εύκολο να καταλάβετε πότε έχουν συσσωρευθεί άλατα καθώς η διαδικασία παρασκευής καφέ διαρκεί περισσότερο. Όταν συμβεί αυτό πρέπει να καθαρίσετε τη συσκευή από τα άλατα.

σημαντική παρατήρηση

Όταν αφαιρείτε τα άλατα πάντα αφαιρείτε πρώτα το φίλτρο νερού και την υποδοχή του φίλτρου νερού.

για να καθαρίσετε τα άλατα

- 1 Αγοράστε ένα κατάλληλο καθαριστικό αλάτων.
- 2 Καθαρίστε τη συσκευή από τα άλατα.
- 3 Μετά τον καθαρισμό των αλάτων, βράστε νερό πολλές φορές διαδοχικά στην καφετιέρα για να καθαρίσετε το εσωτερικό της. Για τη διαδικασία αυτή γεμίστε το δοχείο μέχρι την ένδειξη της μέγιστης ποσότητας.
- 4 Πλύνετε τα μέρη της συσκευής.

σέρβις

- Εάν το καλώδο πάθει κάποια βλάβη, θα πρέπει για λόγους ασφαλείας να αντικατασταθεί από την Kenwood ή από κάποιο εξουσιοδοτημένο συνεργείο της.

Εάν χρειάζεστε βοήθεια σχετικά με:

- τη χρήση της συσκευής σας ή
- τη συντήρηση, τα ανταλλακτικά ή την επισκευή επικοινωνήστε με το κατάστημα όπου αγοράσατε τη συσκευή σας.

المملكة المتحدة

إذا احتجتم الى مساعدة بشأن:

- استعمال الجهاز
 - الخدمة او التصليح
- الرجاء الاتصال بالمتجر الذي اشترىتم منه الجهاز.

ابدا لا تستعمل ماء غازي او ساخن.

٧ اعد خزان الماء الى محله في جهاز عمل القهوة.

٨ تأكد من وجود ماسك المرشح في محله في جهاز عمل القهوة.

٩ ركب اما المرشح الدائم المزود او مرشح ورقي في ماسك المرشح. اضف القهوة،

استعمل الملعقة المزودة (ملعقة ممسوحة واحدة تقريبا لكل فنجان او حسب الذوق).

١٠ اغلق الغطاء واضبط زر التحكم بالنكهة

حسب المطلوب. ابرم زر التحكم الى اليسار للحصول على قهوة اكثر قوة والى اليمين لقهوة اضعف.

١١ السلسلة CM370

● ضع الابرئق على لوح التسخين.

السلسلة CM380

لتحقيق افضل اداء، اشطف الابرئق

الحراري بماء ساخن مباشرة قبل تشغيل جهاز عمل القهوة.

● ابرم الغطاء على الابرئق الحراري. لاعداد القهوة، يجب ان يكون الغطاء مغلقا تماما مع

جعل اللسان الواقع على الغطاء في استقامة مقبض الابرئق. ضع الابرئق على القاعدة.

١٢ اوصل بالكهرباء وشغل، سوف ينير الضوء. ١٣ اخرج الابرئق الا بعد انتهاء عملية

الاعداد.

السلسلة CM370

● سيتولى لوح التسخين ابقاء القهوة ساخنة، لكن كلما شربت القهوة مبكرا كلما كانت

اطيب مذاقا.

● يوصى بإبقاء الجهاز مشغلا لمدة ٢ ساعة حد اقصى، على شرط وجود قهوة في

الابرئق. لا تترك الجهاز مشغلا مع وجود ابرئق فارغ على لوح التسخين.

السلسلة CM380

● لسبب القهوة بعد انتهاء اعدادها، فك الغطاء ببرمه ١٨٠° بحيث يصبح اللسان الواقع

على الغطاء في استقامة فوهة الصب. حالما يتم صب الكمية المرغوبة من القهوة، ابرم

الغطاء لغلقة للحفاظ على درجة حرارة القهوة على افضل وجه.

● حالما يتم اعداد القهوة، اوقف التشغيل وافصل الجهاز من الكهرباء.

● اذا لم يتم استعمال الجهاز لفترة طويلة،

تمرر دفعة من الماء (بدون قهوة) لتنظيفه. يملأ خزان الماء الى العلامة العليا عند

اجراء ذلك.

● ابدأ لا تضع الابرئق في فرن

ميكروويف. العناية والتنظيف

● دائما اوقف التشغيل وافصل الجهاز من الكهرباء ودعه يبرد قبل التنظيف.

● ابدأ لا تضع الجهاز في الماء او تسمح بابتلال السلك او القابس.

● لا تغسل الاجزاء في غسالة الصحون.

مرشح الماء

● يستبدل ويرمى مرشح الماء بعد ٧٠ عملية

اعداد او خلال شهر تقويمي، ايهما يحصل اولاً.

الابرئق، المرشح الدائم، ماسك

المرشح، ماسك مرشح الماء

● تغسل ثم تجفف.

الجسم

● يمسح بقطعة قماش رطبة، ثم يجفف. لا

تستعمل وسائل او مواد تنظيف آكالة - فهي تخدش الاسطح البلاستيكية والمعدنية.

ازالة الترسبات الكلسية

● عندما تتراكم الترسبات (القشور) الكلسية

ستعرف ذلك لان القهوة ستحتاج الى وقت

اطول للتحضير. وعندما يحصل هذا فقد حان الوقت لازالة تلك الترسبات.

ملاحظة هامة

● عند ازالة الترسبات الكلسية، دائما يزال مرشح الماء وماسك مرشح الماء اولاً.

لازالة الترسبات الكلسية

١ اقتن مزيل ترسبات كلسية مناسب.

٢ ازل الترسبات من الجهاز.

٣ بعد اكمال عملية ازالة الترسبات الكلسية،

شغل الجهاز لعدة مرات مستعملا الماء فقط.

٤ املا الخزان الى العلامة العليا عند اجراء ذلك.

اغسل الاجزاء.

الخدمة

● اذا تضرر سلك الكهرباء فيجب، لاسباب

تتعلق بالسلامة، استبداله من قبل كينوود او جهة تصليح مخولة من قبل كينوود.

السلامة

مفتاح الرموز

- ① مرشح الماء
- ② ماسك مرشح الماء
- ③ خزان ماء قابل للإزالة
- ④ غطاء
- ⑤ حجيرة للسلك الزائد
- ⑥ مفتاح تشغيل/إيقاف مع ضوء تأشير
- ⑦ لوح تسخين (طراز السلسلة CM370 فقط)
- ⑧ اداة تحفيز مضادة للقطر
- ⑨ ابريق زجاجي مع غطاء (طراز السلسلة CM370 فقط)
- ⑩ ابريق حراري مع غطاء (طراز السلسلة CM380 فقط)
- ⑪ ملعقة قياس
- ⑫ ماسك المرشح
- ⑬ مرشح قهوة دائم (او يستعمل مرشح ورقي بدلا منه)
- ⑭ شفة فتح الغطاء
- ⑮ زر التحكم بالنكهة

- احذر من البخار، ابدا لا ترفع غطاء الخزان اثناء دورة اعداد القهوة.
- السلسلة CM370 فقط: ابدا لا تلمس لوح التسخين.
- يرفع الغطاء دائما باستعمال شفة فتح الغطاء.
- ابق الاطفال بعيدا عن الجهاز. وابدأ لا تسمح لسلك الكهرباء بالتدلي حيث يكون بإمكان طفل ما الإمساك به. ادفع السلك الزائد داخل التجويف الموجود خلف الجهاز. (السلسلة سي ام
- ابدا لا تستعمل جهازا متضررا. بل ليفحص او يصلح: انظر "الخدمة".
- ابدا لا تضع الجهاز في الماء او تسمح بإبتلال السلك او القابس - فقد تصيبكم صدمة كهربائية.
- افصل من الكهرباء:
 - قبل الملء بالماء
 - قبل التنظيف
 - بعد الاستعمال.

- ابدا لا تترك الجهاز مشتغلا لوحده.
- لا تدع السلك يتلامس مع اسطح ساخنة.
- لا تسمح للأشخاص الواهنين باستعمال الجهاز بدون اشراف.
- لا تسمح للأطفال باللعب بالجهاز.
- يستعمل الجهاز للغرض المعتمزم له فقط.
- تأكد دائما من وجود ماء في الخزان قبل التشغيل.
- ان جهاز اعداد القهوة هذا مناسب فقط للاستعمال مع نوع الابريق (الوعاء) المزود.

قبل التوصيل بالكهرباء

- تأكد من ان مصدر الكهرباء المتوفر لديكم هو نفسه المبين على الجانب التحتي من الجهاز.
- ان هذا الجهاز يتطابق مع توجيه المجموعة الاقتصادية الأوروبية EEC/89/336.

قبل الاستعمال للمرة الاولى

- ١ تزال جميع مواد التنظيف.
 - ٢ تغسل الاجزاء: انظر التنظيف.
 - ٣ ادفع السلك الزائد داخل التجويف الموجود خلف الجهاز. (السلسلة سي ام
 - ٤ يشغل الجهاز لمرتين باستعمال الماء فقط (بدون قهوة) لتنظيفه. املا الخزان الى العلامة العليا عند اجراء عملية الغسل هذه. انظر فقرة "لعمل القهوة".
- ١ ارفع الغطاء.
 - ٢ اخرج خزان الماء من جهاز عمل القهوة.
 - ٣ افصل ماسك مرشح الماء بسحب الوحدة وفصلها ووضع مرشح الماء في الداخل. اعد تركيب الوحدة.
 - ٤ ابرم المقبض الواقع على ماسك مرشح الماء وضع السهم الواقع على القاعدة على استقامة الحرف الدال على الشهر الحالي، مثلا F لشهر فبراير(شباط).
 - ٥ اخفض ماسك مرشح الماء في خزان الماء وثبته في موضعه في التجويف.
 - ٦ املا الخزان بكمية الماء المرغوبة. يجب ان يكون مستوى الماء بين العلامتين العليا والسفلى. لا تملأ بأكثر من المستوى الاقصى (MAX). (وكبديل، املا خزان الماء اثناء كونه داخل جهاز عمل القهوة لكن كن حذرا لتفادي انسكاب الماء خارج الابريق).
 - استعمل ماء باردا. اننا نوصي باستعمال مرشح ماء من مرشحات الماء كينوود لان من شأن ذلك تقليل تكون الترسبات الكلسية.